



Manual Servis Dell™ Latitude™ E4300

[Penelusuran Kesalahan](#)
[Sebelum Bekerja pada Komputer Anda](#)
[Spesifikasi](#)
[Keping Baterai](#)
[Hard Drive](#)
[Kartu Wireless Local Area Network \(WLAN\)](#)
[Kartu Wireless Wide Area Network \(WWAN\)](#)
[Memori](#)
[Kartu Latitude On™](#)
[Penutup Dashboard LED](#)
[Keyboard](#)
[Unit Display](#)
[Kamera](#)
[Palm Rest](#)

[Wireless Personal Area Network \(WPAN\) dengan Teknologi Nirkabel Bluetooth®](#)
[Kartu Pintar](#)
[Kipas Sistem](#)
[Drive Optis](#)
[Papan Switch Radio](#)
[Baterai Sel Berbentuk Koin](#)
[Unit Speaker](#)
[Board Sistem](#)
[Menjalankan Flashing BIOS](#)
[Unit Pendingin Termal Prosesor](#)
[Unit Daya DC-In](#)
[Mencari Informasi](#)
[Mendapatkan Bantuan](#)

Catatan, Pemberitahuan, dan Perhatian

-  **CATATAN:** CATATAN menunjukkan informasi penting yang membantu Anda mengoptimalkan penggunaan komputer Anda.
-  **PEMBERITAHUAN:** PEMBERITAHUAN menunjukkan kerusakan potensial pada perangkat keras atau kehilangan data yang mungkin terjadi dan memberitahukan Anda cara menghindari masalah tersebut.
-  **PERHATIAN:** PERHATIAN menunjukkan potensi terjadinya kerusakan properti, cedera pada seseorang, atau kematian.

Jika Anda membeli komputer Dell™ n Series, semua referensi dalam dokumen ini mengenai sistem pengoperasian Microsoft® Windows® menjadi tidak berlaku.

Produk ini mencakup teknologi perlindungan hak cipta yang dilindungi oleh klaim metode hak paten AS tertentu dan hak kepemilikan intelektual lainnya yang dimiliki oleh Macrovision Corporation dan pemilik hak lainnya. Untuk menggunakan teknologi perlindungan hak cipta ini harus dengan kewenangan dari Macrovision Corporation, dan ditujukan hanya untuk penggunaan di rumah dan penggunaan terbatas lainnya kecuali jika diizinkan oleh Macrovision Corporation.

Informasi dalam dokumen ini dapat diubah tanpa pemberitahuan sebelumnya.
© 2008–2009 Dell Inc. Hak cipta dilindungi undang-undang.

Dilarang keras memperbanyak material ini dalam cara apa pun tanpa izin tertulis Dell Inc.

Merek dagang yang digunakan dalam teks ini: *Dell*, logo *DELL*, *Latitude*, dan *Latitude On* merupakan merek dagang dari Dell Inc.; *Bluetooth* merupakan merek dagang terdaftar yang dimiliki oleh Bluetooth SIG, Inc., dan digunakan oleh Dell dengan lisensi; *Microsoft*, *Windows*, *Windows Vista*, *Outlook*, dan logo *tombol start Windows Vista* merupakan merek dagang atau merek dagang terdaftar dari Microsoft Corporation di Amerika Serikat dan/atau negara lain.

Merek dagang lain dan nama dagang yang mungkin digunakan dalam dokumen ini mengacu ke entitas yang mengaku memiliki merek dan nama produk mereka. Dell Inc. tidak mengklaim kepemilikan dari merek dagang dan nama dagang selain miliknya sendiri.

September 2009 Rev. A03

[Kembali ke Halaman Isi](#)

Sebelum Bekerja pada Komputer Anda

Manual Servis Dell™ Latitude™ E4300

- [Peralatan yang Direkomendasikan](#)
- [Apa yang Perlu Anda Ketahui untuk Keselamatan Anda](#)
- [Setelah Bekerja pada Komputer Anda](#)

Dokumen ini menyediakan prosedur untuk melepaskan dan memasang komponen dalam komputer Anda. Kecuali jika disebutkan lain, setiap prosedur mengasumsikan bahwa:

1. Anda telah menjalankan tahapan di bagian ini.
1. Anda telah membaca informasi keselamatan yang dikirimkan bersama komputer Anda.
1. Saat mengganti komponen, Anda telah melepaskan komponen yang asli, jika terpasang.

 **CATATAN:** Warna komputer Anda dan beberapa komponen tertentu dapat berbeda dengan yang diperlihatkan dalam dokumen ini.

Peralatan yang Direkomendasikan

Prosedur dalam dokumen ini mungkin memerlukan peralatan berikut:

1. Obeng pipih kecil
 1. Obeng Phillips
 1. Pencungkil plastik kecil
 1. Update Flash BIOS (lihat situs web Dukungan Dell pada support.dell.com)
-

Apa yang Perlu Anda Ketahui untuk Keselamatan Anda

Gunakan panduan keselamatan berikut untuk membantu melindungi komputer Anda dari kerusakan potensial dan untuk memastikan keselamatan diri Anda.

 **PERHATIAN:** Sebelum mengerjakan bagian dalam komputer, bacalah informasi keselamatan yang dikirimkan bersama komputer. Untuk informasi praktik keselamatan terbaik tambahan, kunjungi Laman Pemenuhan Peraturan pada www.dell.com di: www.dell.com/regulatory_compliance.



 **PERHATIAN:** Beberapa perbaikan hanya boleh dilakukan oleh teknisi servis bersertifikat. Anda harus menjalankan penelusuran kesalahan saja dan perbaikan sederhana seperti yang dibolehkan dalam dokumentasi produk Anda, atau yang disarankan secara online atau layanan telepon dan oleh tim dukungan. Kerusakan yang terjadi akibat pekerjaan servis yang tidak diotorisasi oleh Dell tidak akan ditanggung oleh garansi Anda. Baca dan ikuti instruksi keselamatan yang menyertai produk Anda.

 **PEMBERI TAHUAN:** Untuk menghindari terkena sengatan listrik, gunakan gelang antistatis atau pegang permukaan logam yang tidak dicat, seperti konektor pada bagian belakang komputer secara berkala.

 **PEMBERI TAHUAN:** Tangani semua komponen dan kartu dengan hati-hati. Jangan sentuh komponen atau bagian kontak pada kartu. Pegang kartu pada bagian tepinya atau pada bagian braket pemasangan logam. Pegang komponen seperti prosesor pada bagian tepinya, bukan pada pinnya.

 **PEMBERI TAHUAN:** Saat melepaskan kabel, tarik konektor kabel atau pada loop pelepasnya, jangan tarik langsung pada kabel. Untuk konektor kabel dengan tab pengunci, tekan ke dalam pada tab pengunci untuk melepaskan konektor. Saat menyambungkan kabel, pastikan konektor telah diarahkan dan diluruskan dengan benar untuk mencegah kerusakan pada konektor dan/atau pin konektor.

1. Pastikan permukaan tempat Anda bekerja datar dan bersih agar penutup komputer tidak tergores.
2. Matikan komputer Anda.

1. Pada Microsoft® Windows® Vista®, klik **Start** , klik ikon tanda panah , lalu klik **Shut Down** untuk mematikan komputer Anda.

1. Pada Microsoft Windows XP, klik **Start** → **Shutdown** → **Shutdown**.

 **CATATAN:** Pastikan bahwa komputer telah dimatikan dan tidak berada dalam mode manajemen daya. Jika Anda tidak dapat mematikan komputer menggunakan sistem pengoperasian, tekan dan tahan tombol daya selama 6 detik.

3. Putuskan koneksi komputer Anda dan semua perangkat yang terpasang dari outlet listrik.

 **PEMBERI TAHUAN:** Untuk melepaskan koneksi kabel jaringan, lepaskan kabel dari komputer terlebih dahulu, kemudian lepaskan kabel dari soket jaringan.

4. Lepaskan semua kabel telepon atau kabel jaringan dari komputer.

5. Lepaskan setiap kartu yang terpasang dari slot kartu pintar dan pembaca kartu memori 8-in-1.

PEMBERITAHUAN: Untuk mencegah kerusakan pada board sistem, Anda harus melepaskan baterai dari tempat baterai sebelum Anda menyervis komputer.

CATATAN: Untuk mencegah kerusakan komputer, gunakan hanya baterai yang didesain khusus untuk komputer Dell™ ini. Jangan gunakan baterai yang didesain untuk komputer Dell lainnya.

6. Lepaskan baterai:

1. Balikkan komputer.
1. Geser pengunci baterai ke posisi terbuka.
1. Geser baterai keluar dari tempat baterai.

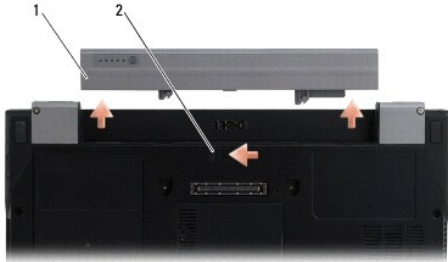

1 baterai 2 kait pelepas baterai

7. Balikkan kembali komputer, buka display, dan tekan tombol daya untuk menghubungkan board sistem ke ground.

Setelah Bekerja pada Komputer Anda

Setelah menyelesaikan prosedur penggantian, pastikan Anda menghubungkan perangkat eksternal, kartu, kabel, dan lain sebagainya, sebelum menyalakan komputer Anda.

CATATAN: Untuk mencegah kerusakan komputer, gunakan hanya baterai yang didesain khusus untuk komputer Dell ini. Jangan gunakan baterai yang didesain untuk komputer Dell lainnya.

1. Sambungkan semua perangkat eksternal seperti replikator port, keping baterai, atau keping pendingin, dan pasang kembali semua kartu (seperti kartu pintar).
2. Sambungkan semua kabel telepon atau jaringan ke komputer Anda.
3. Pasang kembali baterai. Geser baterai ke dalam tempatnya hingga terdengar terkunci pada posisinya.
4. Sambungkan komputer Anda dan semua perangkat yang terpasang ke outlet listrik.
5. Nyalakan komputer.

[Kembali ke Halaman Isi](#)

[Kembali ke Halaman Isi](#)

Menjalankan Flashing BIOS

Manual Servis Dell™ Latitude™ E4300

1. Download utilitas BIOS dari situs web Dukungan Dell™ di support.dell.com dan simpan ke desktop Windows® Anda.
 2. Setelah download selesai, klik dua kali ikon file utilitas BIOS.
 3. Di jendela **Dell BIOS Flash**, klik **Continue**.
 4. Saat pesan booting ulang muncul, klik **OK** dan tunggu komputer dinyalakan ulang.
-

[Kembali ke Halaman Isi](#)

[Kembali ke Halaman Isi](#)

Keping Baterai

Manual Servis Dell™ Latitude™ E4300

- [Tampak Atas](#)
- [Tampak Bawah](#)
- [Melepaskan Keping Baterai](#)
- [Memasang Keping Baterai](#)

Keping baterai dipasang di bagian bawah laptop, dan dapat diisi saat terpasang pada laptop atau diisi secara terpisah dari laptop.

Tampak Atas

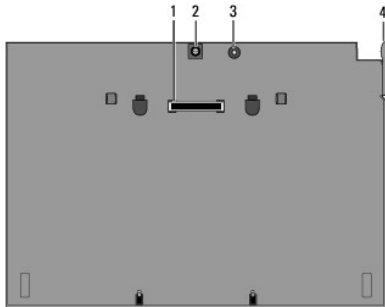

1	konektor dok	2	konektor adaptor AC
3	lampu status daya	4	tuas pelepas

Tampak Bawah

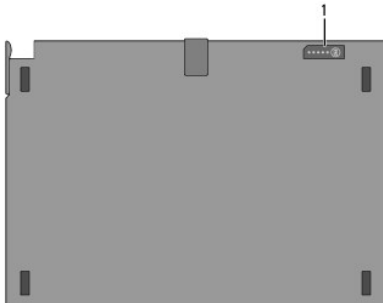

1	lampu indikator pengisian
---	---------------------------

Melepaskan Keping Baterai

1. Simpan dan tutup semua file yang terbuka, dan tutup semua program.
2. Setel pengaturan manajemen daya sehingga komputer tidak beralih ke mode sleep, standby, atau hibernasi saat Anda menutup (menurunkan) display:

Microsoft® Windows® XP:

- a. Klik **Start** → **Control Panel** → **Performance and Maintenance** → **Power Options** → **Advanced**.
- b. Pada **When I close the lid of my portable computer**, pilih **Do nothing**.

Windows Vista®

- a. Klik **Start** → **Control Panel** → **Mobile PC** → **Power Options** → **Change what closing the lid does**.
- b. Pada menu tarik-turun **When I close the lid**, pilih **Do nothing**.
- c. Tarik tuas pelepas laptop untuk melepaskan laptop dari keping baterai.

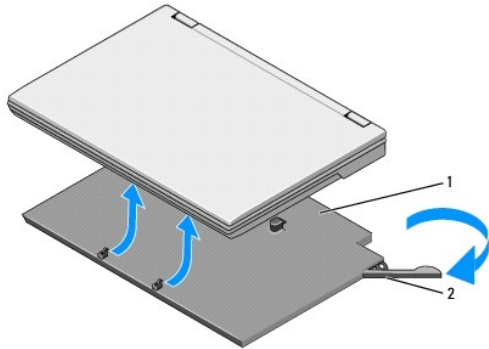

1	keping baterai	2	tuas pelepas
---	----------------	---	--------------

4. Angkat tepi bagian belakang laptop ke atas dan geser laptop ke arah bagian belakang keping baterai.

Memasang Keping Baterai

CATATAN: Setelah memasang keping baterai ke laptop Anda, adaptor AC laptop dapat mengisi keping baterai melalui konektor adaptor AC pada laptop.

1. Dengan menahan laptop pada sudut 30 derajat ke keping baterai, pasang slot di bagian bawah laptop ke pengait keping baterai, lalu turunkan bagian belakang laptop di atas keping baterai. Konektor dok pada laptop harus terhubung dengan konektor dok pada keping baterai.

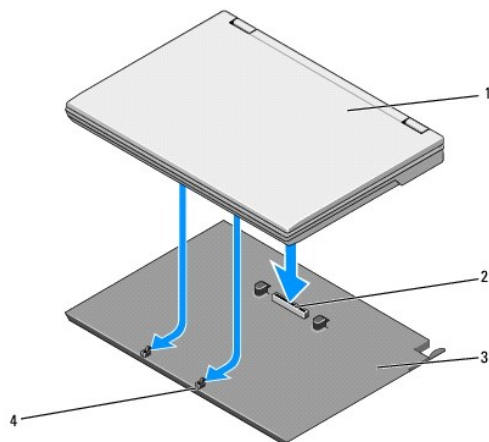

1	laptop	2	konektor dok
3	keping baterai	4	pengait keping baterai (2)

2. Tekan laptop di atas keping baterai hingga terdengar bunyi klik yang menandakan bahwa laptop telah terpasang dengan benar.
3. Nyalakan laptop.

[Kembali ke Halaman Isi](#)

[Kembali ke Halaman Isi](#)

Wireless Personal Area Network (WPAN) dengan Teknologi Nirkabel Bluetooth®:

Manual Servis Dell™ Latitude™ E4300

- [Melepaskan Kartu WPAN/Bluetooth](#)
- [Memasang Kembali Kartu WPAN/Bluetooth](#)

△ **PERHATIAN:** Sebelum mengerjakan bagian dalam komputer, bacalah informasi keselamatan yang dikirimkan bersama komputer. Untuk informasi praktik keselamatan terbaik tambahan, kunjungi Laman Pemenuhan Peraturan pada www.dell.com di: www.dell.com/regulatory_compliance.

➡ **PEMBERI TAHUAN:** Untuk menghindari terkena sengatan listrik, gunakan gelang antistatis atau pegang konektor pada panel belakang komputer secara berkala.

➡ **PEMBERI TAHUAN:** Untuk mencegah kerusakan pada board sistem, lepaskan baterai utama sebelum servis komputer dijalankan.

Komputer Anda mendukung kartu Wireless Personal Area Network (WPAN) dengan teknologi nirkabel Bluetooth®. Jika Anda memesan kartu WPAN dengan komputer Anda, kartu telah dipasang dalam komputer Anda.

Melepaskan Kartu WPAN/Bluetooth

Kartu WPAN/Bluetooth berada di sisi bawah unit palm rest.

1. Ikuti instruksi pada [Apa yang Perlu Anda Ketahui untuk Keselamatan Anda](#).
2. Lepaskan penutup dashboard LED (lihat [Melepaskan Penutup Dashboard LED](#)).
3. Lepaskan keyboard (lihat [Melepaskan Keyboard](#)).
4. Lepaskan unit display (lihat [Memasang Kembali Unit Display](#)).
5. Lepaskan palm rest (lihat [Melepaskan Palm Rest](#)).
6. Balikkan palm rest dengan bagian atas menghadap ke bawah.
7. Lepaskan baut M2 x 3-mm yang menahan kartu pada board sistem.

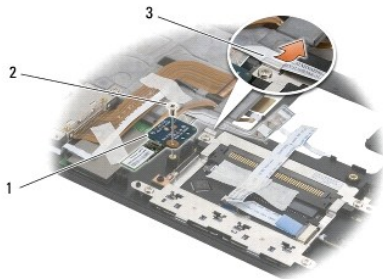

1	kartu WPAN/Bluetooth	2	baut M2 x 3-mm
3	pengarah kabel		

8. Secara perlahan, lepaskan kabel kartu dari pengarahnya.

➡ **PEMBERI TAHUAN:** Berhati-hatilah saat melepaskan kartu untuk mencegah kerusakan pada kartu, kabel kartu, atau komponen di sekitarnya.

9. Angkat kartu dari board sistem.
-

Memasang Kembali Kartu WPAN/Bluetooth

 **CATATAN:** Prosedur ini mengasumsikan bahwa Anda telah menyelesaikan prosedur pelepasan terlebih dahulu.

1. Pasang kembali kartu WPAN/Bluetooth di bagian bawah palm rest.
2. Pasang kembali kabel kartu di pengarah logam.
3. Pasang kembali baut M2 x 3-mm untuk menahan kartu pada board sistem.
4. Pasang kembali palm rest (lihat [Memasang Kembali Palm Rest](#)).
5. Pasang kembali unit display (lihat [Memasang Kembali Unit Display](#)).
6. Pasang kembali keyboard (lihat [Memasang Kembali Keyboard](#)).
7. Pasang kembali penutup dashboard LED (lihat [Memasang Kembali Penutup Dashboard LED](#)).
8. Ikuti instruksi di bagian [Setelah Bekerja pada Komputer](#).

[Kembali ke Halaman Isi](#)

[Kembali ke Halaman Isi](#)

Kamera

Manual Servis Dell™ Latitude™ E4300

- [Melepaskan Kamera](#)
- [Memasang Kembali Kamera](#)

⚠ **PERHATIAN:** Sebelum mengerjakan bagian dalam komputer, bacalah informasi keselamatan yang dikirimkan bersama komputer. Untuk informasi praktik keselamatan terbaik tambahan, kunjungi Laman Pemenuhan Peraturan pada www.dell.com di: www.dell.com/regulatory_compliance.

⚡ **PEMBERITAHUAN:** Untuk menghindari terkena sengatan listrik, gunakan gelang antistatis atau pegang permukaan logam yang tidak dicat (seperti panel belakang) secara berkala.

Jika Anda memesan kamera dengan komputer Anda, kamera telah dipasang dalam komputer Anda.

Melepaskan Kamera

1. Ikuti instruksi pada [Apa yang Perlu Anda Ketahui untuk Keselamatan Anda](#).
2. Lepaskan penutup dashboard LED (lihat [Melepaskan Penutup Dashboard LED](#)).
3. Lepaskan keyboard (lihat [Melepaskan Keyboard](#)).
4. Lepaskan unit display (lihat [Melepaskan Unit Display](#)).
5. Lepaskan bezel display (lihat [Melepaskan Bezel Display](#)).
6. Lepaskan panel display (lihat [Melepaskan Panel Display](#)).
7. Lepaskan engsel display (lihat [Melepaskan Engsel Display](#)).
8. Angkat papan kamera dari penutup belakang display.
9. Lepaskan unit kabel display/kamera dari engsel display.

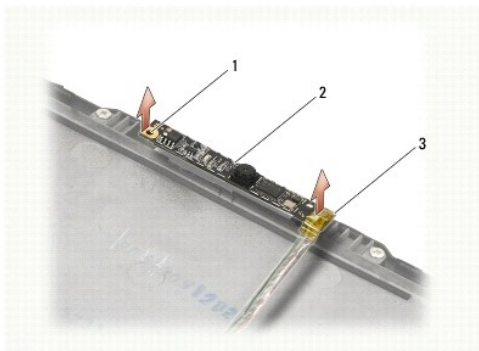

1	dudukan pelurus (2)	2	papan kamera
3	unit display/kabel kamera		

Memasang Kembali Kamera

📌 **CATATAN:** Prosedur ini mengasumsikan bahwa Anda telah menyelesaikan prosedur pelepasan terlebih dahulu.

1. Luruskan papan kamera ke dudukan pelurus pada penutup display.

2. Rutekan kembali kabel display melalui engsel.
 3. Pasang kembali engsel display (lihat [Melepaskan Engsel Display](#)).
 4. Pasang kembali panel display (lihat [Memasang Kembali Panel Display](#)).
 5. Pasang kembali bezel display (lihat [Memasang Kembali Bezel Display](#)).
 6. Pasang kembali unit display (lihat [Memasang Kembali Unit Display](#)).
 7. Ikuti instruksi di bagian [Setelah Bekerja pada Komputer](#).
-

[Kembali ke Halaman Isi](#)

[Kembali ke Halaman Isi](#)

Baterai Sel Berbentuk Koin

Manual Servis Dell™ Latitude™ E4300

- [Melepaskan Baterai Sel Berbentuk Koin](#)
- [Memasang Kembali Baterai Sel Berbentuk Koin](#)

- ⚠ **PERHATIAN:** Sebelum mengerjakan bagian dalam komputer, bacalah informasi keselamatan yang dikirimkan bersama komputer. Untuk informasi praktik keselamatan terbaik tambahan, kunjungi Laman Pemenuhan Peraturan pada www.dell.com di: www.dell.com/regulatory_compliance.
- ⚡ **PEMBERITAHUAN:** Untuk menghindari terkena sengatan listrik, gunakan gelang antistatis atau pegang konektor pada panel belakang komputer secara berkala.
- ⚡ **PEMBERITAHUAN:** Untuk mencegah kerusakan pada board sistem, lepaskan baterai utama sebelum servis komputer dijalankan.

Melepaskan Baterai Sel Berbentuk Koin

1. Ikuti instruksi pada [Apa yang Perlu Anda Ketahui untuk Keselamatan Anda](#).
2. Lepaskan penutup dashboard LED (lihat [Melepaskan Penutup Dashboard LED](#)).
3. Lepaskan keyboard (lihat [Melepaskan Keyboard](#)).
4. Lepaskan koneksi kabel baterai dari board sistem.
5. Angkat baterai dari kompartemen baterai.

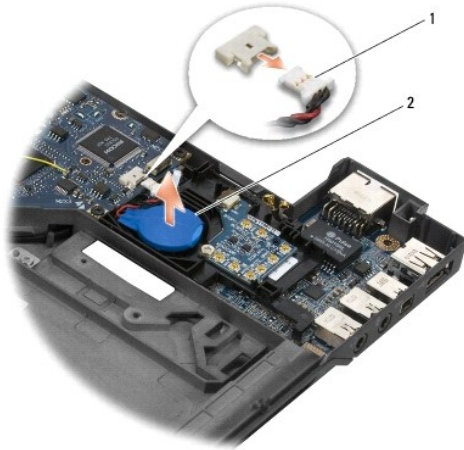

1	kabel baterai dan konektor	2	baterai sel berbentuk koin
---	----------------------------	---	----------------------------

Memasang Kembali Baterai Sel Berbentuk Koin

📌 **CATATAN:** Prosedur ini mengasumsikan bahwa Anda telah menyelesaikan prosedur pelepasan terlebih dahulu.

1. Sambungkan kembali kabel baterai ke board sistem.
2. Pasang kembali baterai di kompartemen baterai.
3. Pasang kembali keyboard (lihat [Memasang Kembali Keyboard](#)).

4. Pasang kembali penutup dashboard LED (lihat [Memasang Kembali Penutup Dashboard LED](#)).
5. Ikuti instruksi di bagian [Setelah Bekerja pada Komputer](#).

[Kembali ke Halaman Isi](#)

[Kembali ke Halaman Isi](#)

Unit Pendingin Termal Prosesor

Manual Servis Dell™ Latitude™ E4300

- [Melepaskan Unit Pendingin Termal Prosesor](#)
- [Memasang Kembali Unit Pendingin Termal Prosesor](#)

Melepaskan Unit Pendingin Termal Prosesor

⚠ **PERHATIAN:** Sebelum mengerjakan bagian dalam komputer, bacalah informasi keselamatan yang dikirimkan bersama komputer. Untuk informasi praktik keselamatan terbaik tambahan, kunjungi Laman Pemenuhan Peraturan pada www.dell.com di: www.dell.com/regulatory_compliance.

⚡ **PEMBERI TAHUAN:** Untuk menghindari terkena sengatan listrik, gunakan gelang antistatis atau pegang permukaan logam yang tidak dicat (seperti panel belakang) secara berkala.

1. Ikuti instruksi pada [Apa yang Perlu Anda Ketahui untuk Keselamatan Anda](#).
2. Lepaskan hard drive (lihat [Melepaskan Hard Drive](#)).
3. Lepaskan penutup dashboard LED (lihat [Melepaskan Penutup Dashboard LED](#)).
4. Lepaskan keyboard (lihat [Melepaskan Keyboard](#)).
5. Lepaskan unit display (lihat [Melepaskan Unit Display](#)).
6. Lepaskan palm rest (lihat [Melepaskan Palm Rest](#)).
7. Lepaskan kipas sistem (lihat [Melepaskan Kipas Sistem](#)).
8. Lepaskan drive optis (lihat [Melepaskan Drive Optis](#)).
9. Lepaskan board sistem (lihat [Melepaskan Unit Board Sistem](#)).
10. Letakkan board sistem dengan bagian atas menghadap ke bawah di permukaan yang bersih dan datar.

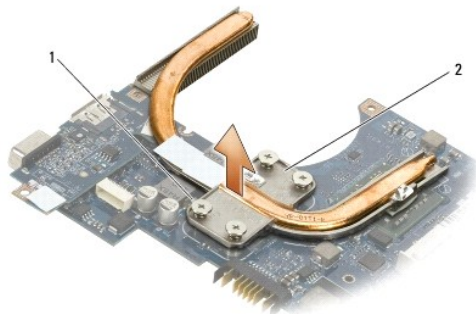

1	baut mati (4)	2	unit pendingin termal prosesor
---	---------------	---	--------------------------------

11. Secara berurutan, kendurkan keempat baut mati (berlabel "1" hingga "4") yang menahan unit pendingin termal prosesor pada board sistem.
12. Lepaskan unit pendingin termal prosesor dari komputer.

Memasang Kembali Unit Pendingin Termal Prosesor

 **PERHATIAN:** Sebelum mengerjakan bagian dalam komputer, bacalah informasi keselamatan yang dikirimkan bersama komputer. Untuk informasi praktik keselamatan terbaik tambahan, kunjungi Laman Pemenuhan Peraturan pada www.dell.com di: www.dell.com/regulatory_compliance.

 **CATATAN:** Prosedur ini mengasumsikan bahwa Anda telah menyelesaikan prosedur pelepasan terlebih dahulu.

1. Pasang kembali unit pendingin termal prosesor di bagian bawah board sistem.
2. Secara berurutan, kencangkan keempat baut mati yang berlabel "1" hingga "4."
3. Pasang kembali board sistem (lihat [Memasang Kembali Unit Board Sistem](#)).
4. Pasang kembali drive optis (lihat [Memasang Kembali Drive Optis](#)).
5. Pasang kembali kipas sistem (lihat [Memasang Kembali Kipas Sistem](#)).
6. Pasang kembali palm rest (lihat [Memasang Kembali Palm Rest](#)).
7. Pasang kembali unit display (lihat [Memasang Kembali Unit Display](#)).
8. Pasang kembali keyboard (lihat [Memasang Kembali Keyboard](#)).
9. Pasang kembali penutup dashboard LED (lihat [Memasang Kembali Penutup Dashboard LED](#)).
10. Pasang kembali hard drive (lihat [Memasang Kembali Hard Drive](#)).
11. Ikuti instruksi di bagian [Setelah Bekerja pada Komputer](#).

[Kembali ke Halaman Isi](#)

[Kembali ke Halaman Isi](#)

Unit Daya DC-In

Manual Servis Dell™ Latitude™ E4300

- [Melepaskan Unit Daya DC-In](#)
- [Memasang Kembali Unit Daya DC-in](#)

Melepaskan Unit Daya DC-In

△ **PERHATIAN:** Sebelum mengerjakan bagian dalam komputer, bacalah informasi keselamatan yang dikirimkan bersama komputer Anda. Untuk informasi praktik keselamatan terbaik tambahan, kunjungi Laman Pemenuhan Peraturan pada www.dell.com di: www.dell.com/regulatory_compliance.

1. Ikuti instruksi pada [Apa yang Perlu Anda Ketahui untuk Keselamatan Anda](#).
2. Lepaskan penutup dashboard LED (lihat [Melepaskan Penutup Dashboard LED](#)).
3. Lepaskan keyboard (lihat [Melepaskan Keyboard](#)).
4. Lepaskan unit display (lihat [Melepaskan Unit Display](#)).
5. Lepaskan palm rest (lihat [Melepaskan Palm Rest](#)).
6. Lepaskan kipas sistem (lihat [Melepaskan Kipas Sistem](#)).
7. Lepaskan drive optis (lihat [Melepaskan Drive Optis](#)).
8. Lepaskan koneksi kabel kartu pintar.
9. Lepaskan koneksi kabel unit speaker.
10. Lepaskan koneksi baterai sel berbentuk koin dari board sistem (lihat [Melepaskan Baterai Sel Berbentuk Koin](#)).
11. Lepaskan board sistem (lihat [Melepaskan Unit Board Sistem](#)); biarkan unit daya DC-in tetap terpasang di board sistem.
12. Lepaskan koneksi unit daya DC-in dari bagian bawah board sistem.

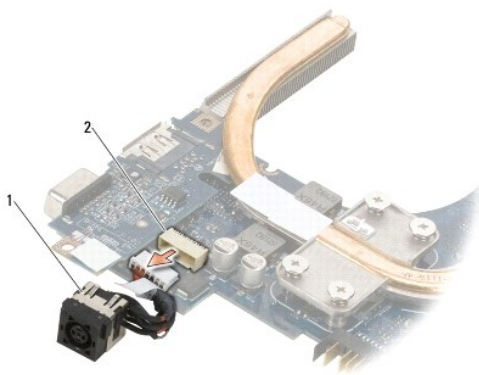

1	unit daya DC-in	2	konektor DC-in
---	-----------------	---	----------------

Memasang Kembali Unit Daya DC-in

 **PERHATIAN:** Sebelum mengerjakan bagian dalam komputer, bacalah informasi keselamatan yang dikirimkan bersama komputer Anda. Untuk informasi praktik keselamatan terbaik tambahan, kunjungi Laman Pemenuhan Peraturan pada www.dell.com di: www.dell.com/regulatory_compliance.

1. Posisikan unit daya DC -in di dasar komputer, sejajarkan pengarah pada sisi konektor dengan dasar komputer.
2. Sambungkan kembali unit daya DC -in ke konektor di sisi bawah board sistem.
3. Pasang kembali board sistem (lihat [Memasang Kembali Unit Board Sistem](#)).
4. Sambungkan kembali baterai sel berbentuk koin di board sistem (lihat [Memasang Kembali Baterai Sel Berbentuk Koin](#)).
5. Sambungkan kembali kabel unit speaker.
6. Sambungkan kembali kabel kartu pintar.
7. Pasang kembali drive optis (lihat [Memasang Kembali Drive Optis](#)).
8. Pasang kembali kipas sistem (lihat [Memasang Kembali Kipas Sistem](#)).
9. Pasang kembali palm rest (lihat [Memasang Kembali Palm Rest](#)).
10. Pasang kembali keyboard (lihat [Memasang Kembali Keyboard](#)).
11. Pasang kembali unit display (lihat [Memasang Kembali Unit Display](#)).
12. Pasang kembali hard drive (lihat [Memasang Kembali Hard Drive](#)).
13. Ikuti instruksi di bagian [Setelah Bekerja pada Komputer](#).

[Kembali ke Halaman Isi](#)

[Kembali ke Halaman Isi](#)

Unit Display

Manual Servis Dell™ Latitude™ E4300

- [Tipe Penutup Liquid Crystal Display \(LCD\)](#)
- [Melepaskan Unit Display](#)
- [Memasang Kembali Unit Display](#)
- [Melepaskan Bezel Display](#)
- [Memasang Kembali Bezel Display](#)
- [Melepaskan Engsel Display](#)
- [Melepaskan Panel Display](#)
- [Memasang Kembali Panel Display](#)
- [Memasang Kembali Engsel Display](#)
- [Melepaskan Kabel LCD](#)
- [Memasang Kembali Kabel LCD](#)

 **PERHATIAN:** Sebelum mengerjakan bagian dalam komputer, bacalah informasi keselamatan yang dikirimkan bersama komputer. Untuk informasi praktik keselamatan terbaik tambahan, kunjungi Laman Pemenuhan Peraturan pada www.dell.com di: www.dell.com/regulatory_compliance.

 **PEMBERITAHUAN:** Untuk menghindari terkena sengatan listrik, gunakan gelang antistatis atau pegang permukaan logam yang tidak dicat (seperti panel belakang) secara berkala.

Tipe Penutup Liquid Crystal Display (LCD)

Desain kelima penutup LCD yang dapat dipesan dalam berbagai pilihan warna yang berbeda adalah:

- 1 Hanya mendukung WLAN dengan kabel antena pendek:
 - 1 Tidak dilengkapi desain tonjolan
 - 1 Kabel antena pendek (Kabel antena WLAN yang tersambung ke papan switch radio)
 - 1 Hanya mendukung WLAN dengan kabel antena panjang:
 - 1 Tidak dilengkapi desain tonjolan
 - 1 Kabel antena panjang (sistem tidak memiliki papan switch radio, dan kabel antena dirutekan secara langsung melalui motherboard dan kartu WLAN)
 - 1 Hanya mendukung WWAN dan WLAN:
 - 1 Tonjolan tunggal di bagian atas penutup atas LCD
 - 1 Kabel WLAN dirutekan ke papan switch radio
 - 1 Kabel WWAN dirutekan ke kartu WWAN
 - 1 Hanya mendukung kamera:
 - 1 Satu tonjolan di bagian atas penutup atas LCD
 - 1 Kabel WLAN dirutekan ke papan switch radio
 - 1 Tidak ada kabel WWAN di konfigurasi ini
 - 1 Mendukung tonjolan WWAN dan Kamera:
 - 1 Satu tonjolan di bagian atas penutup atas LCD
 - 1 Kabel WLAN dirutekan ke papan switch radio
 - 1 Kabel WWAN dirutekan ke kartu WWAN
-

Melepaskan Unit Display

1. Ikuti instruksi pada [Apa yang Perlu Anda Ketahui untuk Keselamatan Anda](#).
2. Tutup display dan balikkan komputer dengan bagian atas menghadap ke bawah.
3. Lepaskan keempat baut M2,5 x 4-mm yang menahan unit display di bagian belakang komputer.



4. Balikkan komputer dengan bagian kanan menghadap ke atas dan buka display 180 derajat.
5. Lepaskan penutup dashboard LED (lihat [Melepaskan Penutup Dashboard LED](#)).
6. Angkat display perlahan untuk melepaskan engselnya, berhati-hatilah agar tidak menarik kabel display. Letakkan unit display dalam posisi horizontal.
7. Lepaskan keyboard (lihat [Melepaskan Keyboard](#)).

👉 **PEMBERI TAHUAN:** Pastikan bahwa kabel display dan kabel antena tidak tersangkut di bawah tab pengarah pada palm rest.

8. Lepaskan kabel display dari board sistem dengan menarik tab biru di samping konektor kabel display.
9. Lepaskan kabel display secara hati-hati dengan menariknya dari tab pengarah kabel logam dan plastik.

📌 **CATATAN:** Terdapat lima kabel antena yang terpasang pada unit display. Ketiga kabel pendek (hitam, putih, dan abu-abu) tersambung ke bagian atas board sistem; kedua kabel panjang (abu-abu/hitam dan putih/abu-abu) dirutekan di bawah melalui sebuah lubang pada board sistem ke kompartemen WLAN/WWAN di bagian bawah komputer.

10. Balikkan komputer dengan bagian atas menghadap ke bawah.
11. Lepaskan penutup WLAN/WWAN, dan kendurkan kedua kabel antena dengan melepaskannya dari pengarah kabel.
12. Geser kedua kabel antena melalui lubang pada palm rest.
13. Balikkan komputer dengan bagian kanan menghadap ke atas.
14. Lepaskan koneksi ketiga kabel antena dari papan switch radio. Kabel antena display (abu-abu, putih, dan hitam) berada dalam formasi vertikal pada sisi kanan atas papan switch radio.
15. Angkat display dan kabel dari komputer.

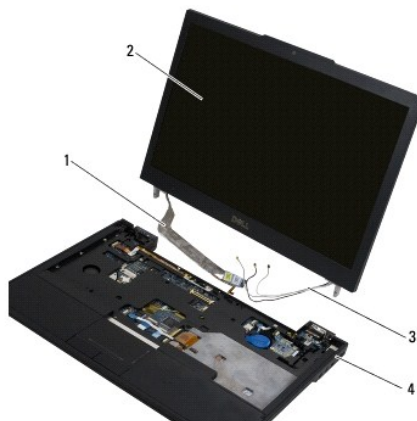

1	kabel display	2	display
3	kabel antena	4	dasar komputer

Memasang Kembali Unit Display

CATATAN: Prosedur ini mengasumsikan bahwa Anda telah menyelesaikan prosedur pelepasan terlebih dahulu.

1. Rutekan kedua kabel antena panjang melalui lubang pada board sistem, yang terletak tepat di bawah papan switch radio.
2. Balikkan komputer dan rutekan kabel melalui pengarah kabel pada kompartemen WLAN/WWAN.
3. Pasang kembali penutup WLAN/WWAN, lalu balikkan komputer dengan bagian kanan menghadap ke atas.
4. Sambungkan kembali ketiga kabel antena pendek ke port berlabel yang sesuai, rutekan setiap kabel melalui pengarah kabel plastik yang berada paling dekat ke portnya.
5. Pasang kembali kabel display secara hati-hati ke dalam tab pengarahnya.
6. Sambungkan kembali kabel display dengan menempatkannya di atas konektor kabel display dan memasukkan kabel tersebut ke dalam tempatnya.
7. Angkat unit display ke posisi vertikal, kemudian turunkan unit display untuk memasang kembali engsel.
8. Pasang kembali keyboard (lihat [Memasang Kembali Keyboard](#)).
9. Pasang kembali penutup dashboard LED (lihat [Memasang Kembali Penutup Dashboard LED](#)).
10. Tutup display dan balikkan komputer dengan bagian atas menghadap ke bawah.
11. Pasang kembali keempat baut M2,5 x 4-mm yang menahan unit display di bagian belakang komputer.
12. Ikuti instruksi di bagian [Setelah Bekerja pada Komputer](#).

Melepaskan Bezel Display

1. Ikuti instruksi pada [Apa yang Perlu Anda Ketahui untuk Keselamatan Anda](#).
2. Lepaskan unit display (lihat [Melepaskan Unit Display](#)).

CATATAN: Pelepasan bezel dari penutup belakang display memerlukan penanganan sangat hati-hati untuk menghindari kerusakan bezel.

3. Dimulai dari bagian tepi, di bagian tengah bawah panel display, angkat sudut kanan, kiri, dan atas panel menggunakan gerakan memutar. Biarkan sudut bagian bawah tetap pada posisinya.
4. Dimulai pada tepi bagian bawah panel display, geser keseluruhan bezel ke arah bawah.

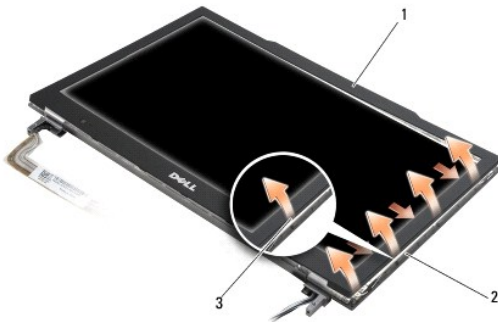

1	bezel	2	panel display
3	Tepi bagian tengah bawah		

Memasang Kembali Bezel Display

 **CATATAN:** Prosedur ini mengasumsikan bahwa Anda telah menyelesaikan prosedur pelepasan terlebih dahulu.

Dimulai dari salah satu sudut, tekan bezel secara perlahan menggunakan jari Anda hingga terpasang dengan benar di panel display.

Melepaskan Engsel Display

1. Ikuti instruksi pada [Apa yang Perlu Anda Ketahui untuk Keselamatan Anda](#).
2. Lepaskan unit display (lihat [Melepaskan Unit Display](#)).
3. Lepaskan bezel display (lihat [Melepaskan Bezel Display](#)).
4. Lepaskan keempat baut M2,5 x 5-mm (dua pada setiap sisi) yang menahan engsel display pada penutup belakang display.



1	engsel (2)	2	baut M2,5 x 5-mm (4)
---	------------	---	----------------------

5. Lepaskan engsel dari kabel display (sisi kiri) dan kabel antena display (sisi kanan).
-

Melepaskan Panel Display

1. Ikuti instruksi pada [Apa yang Perlu Anda Ketahui untuk Keselamatan Anda](#).
2. Lepaskan unit display (lihat [Melepaskan Unit Display](#)).
3. Lepaskan bezel display (lihat [Melepaskan Bezel Display](#)).
4. Lepaskan keempat baut M2 x 3-mm yang menahan braket display (dua pada setiap sisi panel display).

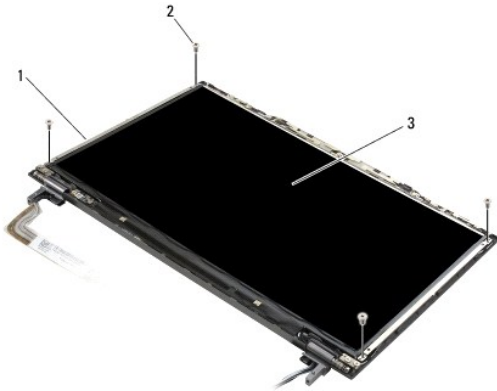

1	braket panel display (2)	2	baut M2 x 3-mm (4)
3	panel display		

5. Lepaskan setiap braket perlahan dengan menariknya dari display.

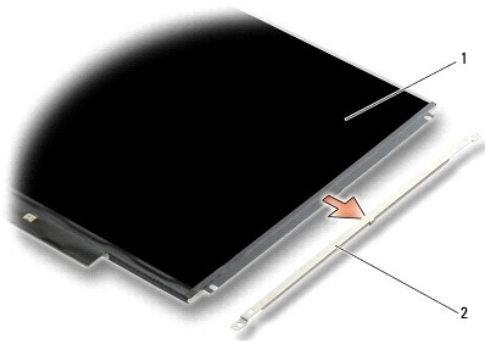

1	panel display	2	braket panel display (2)
---	---------------	---	--------------------------

6. Angkat panel display dari penutup belakang display dan putar ke arah depan.

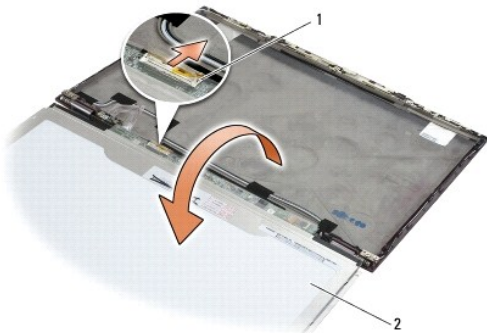

1	konektor kabel flex LCD	2	panel display
---	-------------------------	---	---------------

- Gunakan tab penarik untuk melepaskan konektor kabel flex LCD dari konektor inverter.
-

Memasang Kembali Panel Display

 **CATATAN:** Prosedur ini mengasumsikan bahwa Anda telah menyelesaikan prosedur pelepasan terlebih dahulu.

- Sambungkan kembali konektor kabel flex LCD ke konektor inverter.
 - Pasang kembali panel display ke dalam penutup belakang display.
 - Pasang kembali setiap braket panel display (satu di setiap sisi panel), lalu kencangkan braket dengan memasang kembali kedua baut M2 x 3-mm.
 - Pasang kembali bezel display (lihat [Memasang Kembali Bezel Display](#)).
 - Pasang kembali unit display (lihat [Memasang Kembali Unit Display](#)).
 - Ikuti instruksi di bagian [Setelah Bekerja pada Komputer](#).
-

Memasang Kembali Engsel Display

 **CATATAN:** Prosedur ini mengasumsikan bahwa Anda telah menyelesaikan prosedur pelepasan terlebih dahulu.

- Rutekan kembali kabel display melalui engsel.
 - Pasang kembali engsel lalu pasang keempat baut M2,5 x 5-mm (dua pada setiap sisi) yang menahan engsel display pada penutup display.
 - Pasang kembali bezel display (lihat [Memasang Kembali Bezel Display](#)).
 - Pasang kembali unit display (lihat [Memasang Kembali Unit Display](#)).
 - Ikuti instruksi di bagian [Setelah Bekerja pada Komputer](#).
-

Melepaskan Kabel LCD

- Ikuti instruksi pada [Apa yang Perlu Anda Ketahui untuk Keselamatan Anda](#).
- Lepaskan unit display (lihat [Melepaskan Unit Display](#)).
- Lepaskan bezel display (lihat [Melepaskan Bezel Display](#)).
- Lepaskan panel display (lihat [Melepaskan Panel Display](#)).
- Lepaskan baut M2 x 5-mm yang menahan papan kabel LCD ke penutup belakang display.
- Angkat papan kabel LCD dari penutup belakang display.

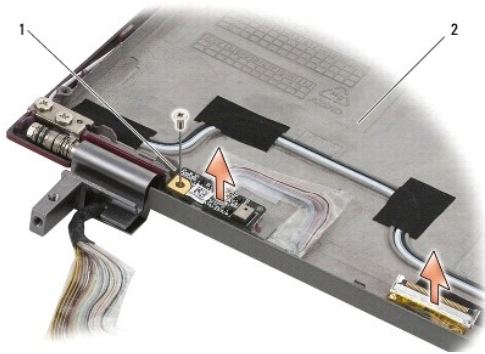

1 papan kabel LCD 2 penutup belakang display

Memasang Kembali Kabel LCD

CATATAN: Prosedur ini mengasumsikan bahwa Anda telah menyelesaikan prosedur pelepasan terlebih dahulu.

1. Pasang kembali papan kabel LCD pada penutup belakang display.
 2. Pasang kembali baut M2 x 5-mm yang menahan papan kabel LCD ke dasar display.
 3. Pasang kembali panel display (lihat [Memasang Kembali Panel Display](#)).
 4. Pasang kembali bezel display (lihat [Memasang Kembali Bezel Display](#)).
 5. Pasang kembali unit display (lihat [Memasang Kembali Unit Display](#)).
 6. Ikuti instruksi di bagian [Setelah Bekerja pada Komputer](#).
-

[Kembali ke Halaman Isi](#)

[Kembali ke Halaman Isi](#)

Kartu Pintar

Manual Servis Dell™ Latitude™ E4300

- [Melepaskan Kartu Pintar](#)
- [Memasang Kembali Kartu Pintar](#)

Melepaskan Kartu Pintar

△ **PERHATIAN:** Sebelum mengerjakan bagian dalam komputer, bacalah informasi keselamatan yang dikirimkan bersama komputer. Untuk informasi praktik keselamatan terbaik tambahan, kunjungi Laman Pemenuhan Peraturan pada www.dell.com di: www.dell.com/regulatory_compliance.

1. Lengkapi tahapan di bagian [Apa yang Perlu Anda Ketahui untuk Keselamatan Anda](#).
2. Lepaskan hard drive (lihat [Melepaskan Hard Drive](#)).
3. Lepaskan unit display (lihat [Melepaskan Unit Display](#)).
4. Lepaskan keyboard (lihat [Melepaskan Keyboard](#)).
5. Lepaskan unit palm rest (lihat [Melepaskan Palm Rest](#)).
6. Lepaskan keempat baut M2 x 3-mm yang menahan kartu pada dasar komputer.
7. Lepaskan koneksi kabel kartu dari board sistem.
8. Angkat kartu dari board sistem.

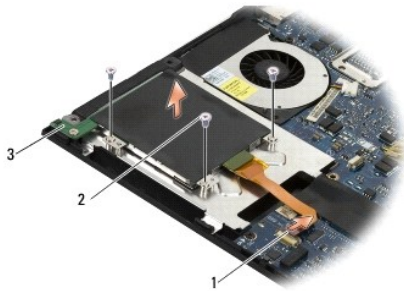

1	kabel kartu pintar	2	baut M2 x 3-mm (4)
3	kartu pintar		

Memasang Kembali Kartu Pintar

🔍 **CATATAN:** Prosedur ini mengasumsikan bahwa Anda telah menyelesaikan prosedur pelepasan terlebih dahulu.

1. Pasang kembali kartu pintar.
2. Pasang kembali keempat baut M2 x 3-mm yang menahan kartu pada dasar komputer.
3. Sambungkan kembali kabel kartu ke board sistem.
4. Pasang kembali unit palm rest ([Memasang Kembali Palm Rest](#)).
5. Pasang kembali keyboard (lihat [Memasang Kembali Keyboard](#)).

6. Pasang kembali unit display (lihat [Memasang Kembali Unit Display](#)).
 7. Pasang kembali hard drive (lihat [Memasang Kembali Hard Drive](#)).
 8. Ikuti instruksi di bagian [Setelah Bekerja pada Komputer](#).
-

[Kembali ke Halaman Isi](#)

[Kembali ke Halaman Isi](#)

Kipas Sistem

Manual Servis Dell™ Latitude™ E4300

- [Melepaskan Kipas Sistem](#)
- [Memasang Kembali Kipas Sistem](#)

PERHATIAN: Sebelum mengerjakan bagian dalam komputer, bacalah informasi keselamatan yang dikirimkan bersama komputer. Untuk informasi praktik keselamatan terbaik tambahan, kunjungi Laman Pemenuhan Peraturan pada www.dell.com di: www.dell.com/regulatory_compliance.

Melepaskan Kipas Sistem

1. Ikuti instruksi pada [Apa yang Perlu Anda Ketahui untuk Keselamatan Anda](#).
2. Lepaskan penutup dashboard LED (lihat [Melepaskan Penutup Dashboard LED](#)).
3. Lepaskan keyboard (lihat [Melepaskan Keyboard](#)).
4. Lepaskan unit display (lihat [Melepaskan Unit Display](#)).
5. Lepaskan palm rest (lihat [Melepaskan Palm Rest](#)).
6. Lepaskan konektor kipas dari board sistem.
7. Lepaskan baut M2,5 x 5-mm yang menahan kipas ke dasar komputer.
8. Menggunakan tab di sisi kiri kipas, angkat kipas ke atas pada sudutnya untuk melepaskan kipas.

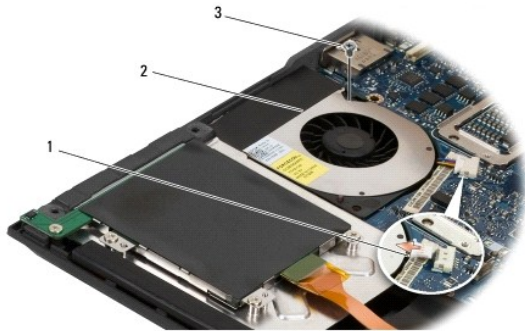

1	konektor kipas	2	kipas
3	baut M2,5 x 5-mm		

Memasang Kembali Kipas Sistem

CATATAN: Prosedur ini mengasumsikan bahwa Anda telah menyelesaikan prosedur pelepasan terlebih dahulu.

1. Pasang kembali kipas di dasar komputer, sejajarkan lubang baut pada kipas dengan lubang baut di dasar komputer.
2. Pasang baut M2,5 x 5-mm untuk menahan kipas.
3. Sambungkan kembali konektor kipas ke konektor board sistem.
4. Pasang kembali palm rest (lihat [Memasang Kembali Palm Rest](#)).
5. Pasang kembali unit display (lihat [Memasang Kembali Unit Display](#)).

6. Pasang kembali keyboard (lihat [Memasang Kembali Keyboard](#)).
 7. Pasang kembali penutup dashboard LED (lihat [Memasang Kembali Penutup Dashboard LED](#)).
 8. Ikuti instruksi di bagian [Setelah Bekerja pada Komputer](#).
-

[Kembali ke Halaman Isi](#)

[Kembali ke Halaman Isi](#)

Mencari Informasi

Manual Servis Dell™ Latitude™ E4300

 **CATATAN:** Beberapa fitur atau media bersifat opsional dan mungkin tidak dikirimkan bersama komputer Anda. Beberapa fitur atau media mungkin tidak tersedia di negara tertentu.

 **CATATAN:** Informasi tambahan mungkin dikirimkan bersama komputer Anda.

Dokumen/Media/Label	Isi
Tag Servis/Kode Servis Ekspres Tag Servis/Kode Servis Ekspres terdapat di komputer Anda.	<ul style="list-style-type: none">1 Gunakan Tag Servis untuk mengidentifikasi komputer Anda saat menggunakan support.dell.com atau menghubungi dukungan.1 Saat menelepon, masukkan Kode Servis Ekspres untuk menghubungi tim pendukung. <p>CATATAN: Tag Servis/Kode Servis Ekspres terdapat di komputer Anda.</p>
Media Driver dan Utilitas Media <i>Driver dan Utilitas</i> berupa CD atau DVD yang mungkin dikirimkan bersama komputer Anda.	<ul style="list-style-type: none">1 Program diagnostik untuk komputer Anda.1 Driver untuk komputer Anda <p>CATATAN: Update dokumentasi dan driver dapat ditemukan di support.dell.com.</p> <ul style="list-style-type: none">1 Notebook System Software (NSS)1 File readme <p>CATATAN: File readme mungkin disertakan di dalam media Anda untuk memberikan update terakhir tentang perubahan teknis untuk komputer Anda atau material referensi teknis lanjutan untuk teknisi atau pengguna ahli.</p>
Media Sistem Pengoperasian Media <i>Sistem Pengoperasian</i> berupa CD atau DVD yang mungkin dikirimkan bersama komputer Anda.	Instal ulang sistem pengoperasian Anda
Dokumentasi Keselamatan, Peraturan, Garansi, dan Dukungan Tipe informasi ini mungkin telah dikirimkan bersama dengan komputer Anda. Untuk informasi peraturan tambahan, kunjungi Laman Pemenuhan Peraturan pada www.dell.com di alamat berikut: www.dell.com/regulatory_compliance .	<ul style="list-style-type: none">1 Informasi garansi1 Syarat dan Ketentuan (hanya AS)1 Instruksi keselamatan1 Informasi peraturan1 Informasi ergonomis1 Perjanjian Lisensi Pengguna Akhir
Manual Servis <i>Manual Servis</i> untuk komputer Anda dapat ditemukan di support.dell.com .	<ul style="list-style-type: none">1 Bagaimana melepaskan dan memasang kembali komponen1 Bagaimana mengkonfigurasi pengaturan sistem1 Bagaimana menelusuri kesalahan dan menyelesaikan masalah
Panduan Teknologi Dell <i>Panduan Teknologi Dell</i> ada di support.dell.com .	<ul style="list-style-type: none">1 Tentang sistem pengoperasian Anda1 Menggunakan dan memelihara periferal1 Memahami teknologi seperti RAID, Internet, teknologi nirkabel Bluetooth®, e-mail, jaringan, dan lain-lain
Label Lisensi Microsoft® Windows® Lisensi Microsoft Windows Anda terdapat di komputer Anda.	<ul style="list-style-type: none">1 Memberikan kode produk dari sistem pengoperasian Anda

[Kembali ke Halaman Isi](#)

[Kembali ke Halaman Isi](#)

Hard Drive

Manual Servis Dell™ Latitude™ E4300

- [Melepaskan Hard Drive](#)
- [Memasang Kembali Hard Drive](#)

 **CATATAN:** Dell tidak menjamin kompatibilitas atau tidak menyediakan dukungan untuk hard drive dari produsen selain Dell.

Melepaskan Hard Drive

 **PERHATIAN:** Sebelum mengerjakan bagian dalam komputer, bacalah informasi keselamatan yang dikirimkan bersama komputer. Untuk informasi praktik keselamatan terbaik tambahan, kunjungi Laman Pemenuhan Peraturan pada www.dell.com di: www.dell.com/regulatory_compliance.

 **PERHATIAN:** *Jangan sentuh* rumah logam hard drive jika Anda melepaskan hard drive dari komputer saat hard drive dalam keadaan panas.

 **PEMBERITAHUAN:** Untuk mencegah kehilangan data, matikan komputer Anda sebelum melepaskan hard drive. Jangan lepaskan hard drive saat komputer masih menyala pada mode "sleep".

 **PEMBERITAHUAN:** Hard drive bersifat sangat sensitif; bahkan benturan sedikit saja dapat merusak drive.

1. Ikuti instruksi pada [Apa yang Perlu Anda Ketahui untuk Keselamatan Anda](#).
2. Tutup display dan posisikan komputer dengan bagian atas menghadap ke bawah pada permukaan yang bersih dan rata.
3. Lepaskan kedua baut M3 x 3-mm yang menahan hard drive. Setiap baut ditandai dengan simbol  di bagian bawah dasar komputer.
4. Geser hard drive dari komputer.

 **PEMBERITAHUAN:** Saat hard drive tidak terpasang di komputer, simpan hard drive dalam kemasan pelindung antistatis.

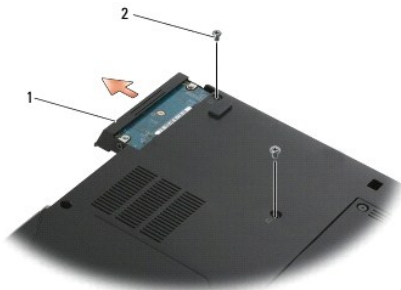

1	hard drive	2	baut M3 x 3-mm (2)
---	------------	---	--------------------

5. Lepaskan baut bezel M3 x 3-mm dan bezel dari hard drive.

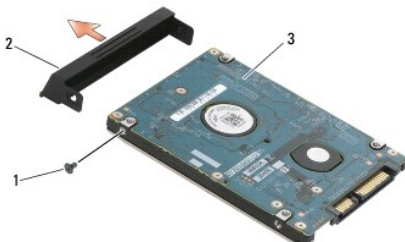



1	baut bezel M3 x 3-mm	2	bezel hard drive
3	hard drive		

Memasang Kembali Hard Drive

 **PERHATIAN:** Sebelum mengerjakan bagian dalam komputer, bacalah informasi keselamatan yang dikirimkan bersama komputer. Untuk informasi praktik keselamatan terbaik tambahan, kunjungi Laman Pemenuhan Peraturan pada www.dell.com di: www.dell.com/regulatory_compliance.

 **PEMBERI TAHUAN:** Hard drive adalah komponen yang sangat sensitif. Tangani hard drive dengan sangat hati-hati.

 **PEMBERI TAHUAN:** Gunakan tekanan yang kuat dan merata untuk memasukkan hard drive ke tempatnya. Tenaga yang berlebihan dapat menyebabkan kerusakan konektor.

 **CATATAN:** Prosedur ini mengasumsikan bahwa Anda telah menyelesaikan prosedur pelepasan terlebih dahulu.

1. Kencangkan bezel ke hard drive dengan baut M3 x 3-mm.
2. Geser hard drive ke dalam konektor hard drive hingga drive terpasang sepenuhnya.
3. Pasang kembali kedua baut M3 x 3-mm yang menahan hard drive.
4. Ikuti instruksi di bagian [Setelah Bekerja pada Komputer](#).
5. Nyalakan komputer Anda.
6. Instal sistem pengoperasian, driver, dan utilitas untuk komputer Anda jika diperlukan. Untuk informasi lebih lanjut, lihat *Panduan Pemasangan dan Referensi Cepat* yang dikirimkan bersama komputer Anda atau di situs support.dell.com.

[Kembali ke Halaman Isi](#)

[Kembali ke Halaman Isi](#)

Mendapatkan Bantuan

Manual Servis Dell™ Latitude™ E4300

- [Mendapatkan Bantuan](#)
- [Masalah dengan Pemesanan Anda](#)
- [Informasi Produk](#)
- [Mengembalikan Komponen untuk Reparasi Sesuai Garansi atau untuk Pengembalian Uang](#)
- [Sebelum Menghubungi Dell](#)
- [Menghubungi Dell](#)

Mendapatkan Bantuan

 **PERHATIAN:** Jika Anda harus membuka penutup komputer, lepaskan terlebih dulu kabel daya komputer dan kabel modem dari outlet listrik. Lihat instruksi keselamatan yang disertakan dengan komputer Anda.

Jika Anda mengalami masalah dengan komputer Anda, Anda dapat menyelesaikan tahapan berikut untuk mendiagnosis dan menelusuri masalah:

1. Lihat [Penelusuran Kesalahan](#) untuk informasi dan prosedur yang merujuk ke masalah yang dialami komputer Anda.
2. Lihat [Diagnostik Dell](#) untuk prosedur mengenai bagaimana menjalankan Diagnostik Dell.
3. Isi [Daftar Periksa Diagnostik](#).
4. Gunakan rangkaian layanan online ekstensif Dell yang tersedia pada Dukungan Dell (support.dell.com) untuk mendapatkan bantuan mengenai prosedur penginstalan dan penelusuran kesalahan. Lihat [Layanan Online](#) untuk daftar yang lebih lengkap mengenai Dukungan Dell Online.
5. Jika tahapan sebelumnya tidak menyelesaikan masalah, lihat [Menghubungi Dell](#).

 **CATATAN:** Hubungi Dukungan Dell dari telepon pada atau di dekat komputer yang bermasalah agar staf pendukung dapat membantu Anda dengan semua prosedur yang diperlukan.

 **CATATAN:** Sistem Kode Servis Ekspres Dell mungkin tidak tersedia di semua negara.

Saat diminta oleh sistem telepon otomatis Dell, masukkan Kode Servis Ekspres untuk mentransfer panggilan Anda langsung ke staf pendukung yang tepat. Jika Anda tidak memiliki Kode Servis Ekspres, buka folder **Dell Accessories**, klik dua kali ikon **Kode Servis Ekspres** dan ikuti perintah.

Untuk instruksi mengenai cara menghubungi Dukungan Dell, lihat [Dukungan Teknis dan Layanan Pelanggan](#).

 **CATATAN:** Beberapa layanan berikut mungkin tidak selalu tersedia di semua lokasi di luar wilayah AS. Hubungi perwakilan Dell lokal Anda untuk informasi mengenai ketersediaan.

Dukungan Teknis dan Layanan Pelanggan

Layanan dukungan Dell tersedia untuk menjawab pertanyaan Anda mengenai perangkat keras Dell™. Staf dukungan kami menggunakan diagnostik berbasis komputer untuk memberikan jawaban yang cepat dan akurat.

Untuk menghubungi layanan dukungan Dell, lihat [Sebelum Menghubungi Dell](#), dan kemudian lihat informasi kontak untuk wilayah Anda atau kunjungi support.dell.com.

DellConnect™

DellConnect merupakan alat akses online sederhana yang memungkinkan rekanan dukungan dan layanan Dell untuk mengakses komputer Anda melalui koneksi broadband, mendiagnosis masalah Anda, dan memperbaiki masalah tersebut dengan pengawasan Anda. Untuk informasi lebih lanjut, kunjungi support.dell.com dan klik **DellConnect**.

Layanan Online

Anda dapat mempelajari produk dan layanan Dell pada situs web berikut ini:

www.dell.com

www.dell.com/ap (Hanya negara Asia/Pasifik)

www.dell.com/jp (Hanya Jepang)

www.euro.dell.com (Hanya Eropa)

www.dell.com/la (Hanya negara Amerika Selatan dan Karibia)

www.dell.ca (Hanya Kanada)

Anda dapat mengakses Dukungan Dell melalui situs web dan alamat email berikut ini:

- 1 Situs web Dukungan Dell:

support.dell.com

support.jp.dell.com (Hanya Jepang)

support.euro.dell.com (Hanya Eropa)

- 1 Alamat email Dukungan Dell:

mobile_support@us.dell.com

support@us.dell.com

la-techsupport@dell.com (Hanya negara-negara Amerika Selatan dan Karibia)

apsupport@dell.com (Hanya negara Asia/Pasifik)

- 1 Alamat email Dell Marketing and Sales:

apmarketing@dell.com (Hanya negara Asia/Pasifik)

sales_canada@dell.com (Hanya Kanada)

- 1 File transfer protocol (FTP) anonim:

[ftp.dell.com](ftp://ftp.dell.com) – login sebagai pengguna anonim, dan gunakan alamat email Anda sebagai password

Layanan AutoTech

Layanan dukungan otomatis Dell—AutoTech—menyediakan rekaman jawaban untuk pertanyaan yang paling sering diajukan oleh pelanggan Dell mengenai komputer desktop dan laptop mereka.

Saat Anda menghubungi AutoTech, gunakan telepon noda-sentuh Anda untuk memilih subjek yang sesuai dengan pertanyaan Anda. Untuk nomor telepon untuk menghubungi wilayah Anda, lihat [Menghubungi Dell](#).

Layanan Status Pemesanan Otomatis

Untuk memeriksa status setiap produk Dell yang Anda pesan, Anda dapat mengunjungi support.dell.com, atau Anda dapat menghubungi layanan status pemesanan otomatis. Rekaman akan meminta Anda memberikan informasi yang dibutuhkan untuk mencari dan melaporkan pemesanan Anda. Untuk nomor telepon untuk menghubungi wilayah Anda, lihat [Menghubungi Dell](#).

Masalah dengan Pemesanan Anda

Jika Anda memiliki masalah dengan pemesanan Anda, seperti komponen hilang, komponen salah, atau tagihan tidak tepat, hubungi Dell untuk mendapatkan bantuan pelanggan. Siapkan slip tagihan atau slip kemasan saat Anda menelepon. Untuk nomor telepon untuk menghubungi wilayah Anda, lihat [Menghubungi Dell](#).

Informasi Produk

Jika Anda membutuhkan informasi mengenai produk tambahan yang tersedia dari Dell, atau jika Anda ingin melakukan pemesanan, kunjungi situs web Dell pada www.dell.com. Untuk nomor telepon untuk menghubungi wilayah Anda atau untuk berbicara dengan staf sales, lihat [Menghubungi Dell](#).

Mengembalikan Komponen untuk Reparasi Sesuai Garansi atau untuk Pengembalian Uang

Persiapkan semua komponen yang akan dikembalikan, baik untuk reparasi atau pengembalian uang, seperti berikut:

1. Hubungi Dell untuk mendapatkan Nomor Otorisasi Material Pengembalian, dan tuliskan dengan huruf besar secara jelas di bagian luar kardus.

Untuk nomor telepon untuk menghubungi wilayah Anda, lihat [Menghubungi Dell](#). Sertakan salinan tagihan dan surat yang menjelaskan alasan pengembalian.

- Masukkan salinan Daftar Periksa Diagnostik (lihat [Daftar Periksa Diagnostik](#)), yang mengindikasikan tes yang sudah Anda lakukan dan semua pesan kesalahan yang dilaporkan oleh Diagnostik Dell (lihat [Menghubungi Dell](#)).
- Masukkan semua aksesoris yang merupakan bagian dari komponen yang akan dikembalikan (kabel daya, floppy disk perangkat lunak, panduan, dan lain-lain) jika pengembalian adalah untuk meminta pengembalian uang.
- Kemas perangkat yang akan dikembalikan dalam material kemasan asli (atau yang sejenis).

Anda bertanggung jawab untuk membayarkan biaya pengiriman. Anda juga bertanggung jawab untuk membayarkan asuransi semua produk yang dikembalikan, dan Anda bertanggung jawab atas risiko kehilangan selama pengiriman ke Dell. Paket Collect On Delivery (C.O.D.) tidak akan diterima.

Pengembalian yang tidak dilengkapi persyaratan yang disebutkan di atas akan ditolak di pusat penerimaan Dell dan dikembalikan kepada Anda.

Sebelum Menghubungi Dell

 **CATATAN:** Siapkan Kode Servis Ekspres saat Anda menelepon. Kode membantu sistem telepon pendukung otomatis Dell untuk mengarahkan telepon Anda secara lebih efisien. Anda juga mungkin diminta menyebutkan Tag Servis Anda (terdapat pada bagian belakang atau bagian bawah komputer Anda).

Jangan lupa untuk mengisi Daftar Periksa Diagnostik (lihat [Daftar Periksa Diagnostik](#)). Jika mungkin, nyalakan komputer Anda sebelum menghubungi Dell untuk mendapatkan bantuan dan lakukan dari telepon pada atau di dekat komputer. Anda mungkin diminta untuk mengetik beberapa perintah pada keyboard, memberitahukan informasi terperinci selama pengoperasian, atau mencoba langkah penelusuran kesalahan yang hanya mungkin dilakukan pada komputer itu sendiri. Pastikan dokumentasi komputer tersedia.

 **PERHATIAN:** Sebelum mengerjakan bagian dalam komputer, ikuti instruksi keselamatan dalam dokumentasi yang dikirimkan bersama komputer Anda.

Daftar Periksa Diagnostik
Nama:
Tanggal:
Alamat:
Nomor telepon:
Tag Servis (kode bar pada bagian belakang atau bagian bawah komputer):
Kode Servis Ekspres:
Nomor Otorisasi Material Pengembalian (jika disediakan oleh teknisi dukungan Dell):
Sistem pengoperasian dan versi:
Perangkat:
Kartu ekspansi:
Apakah Anda tersambung ke jaringan? Ya Tidak
Jaringan, versi, dan adaptor jaringan:
Program dan versi:
Lihat dokumentasi sistem pengoperasian untuk menentukan konten file pengaktifan sistem. Jika komputer tersambung ke printer, cetak setiap file. Atau, catat konten setiap file sebelum menghubungi Dell.
Pesan kesalahan, kode bip, atau kode diagnostik:
Deskripsi masalah dan prosedur penelusuran kesalahan yang Anda jalankan:

Menghubungi Dell

Untuk pelanggan di Amerika Serikat, hubungi 800-WWW-DELL (800-999-3355).

 **CATATAN:** Jika Anda tidak memiliki koneksi internet aktif, Anda dapat menemukan informasi kontak pada tagihan pembelian, slip kemasan, kuitansi, atau katalog produk Dell.

Dell menyediakan beberapa pilihan layanan dan dukungan berbasis online dan telepon. Ketersediaan bervariasi tergantung negara dan produk, dan beberapa layanan mungkin tidak tersedia di wilayah Anda. Untuk menghubungi Dell untuk masalah penjualan, dukungan teknis, atau layanan pelanggan:

- Kunjungi support.dell.com, dan verifikasi negara atau wilayah Anda di menu **Choose A Country/Region** pada bagian bawah halaman.
- Klik **Contact Us** di bagian kiri halaman, dan pilih layanan yang tepat atau link dukungan sesuai kebutuhan Anda.
- Pilih metode menghubungi Dell yang sesuai untuk Anda.

[Kembali ke Halaman Isi](#)

[Kembali ke Halaman Isi](#)

Keyboard

Manual Servis Dell™ Latitude™ E4300

- [Melepaskan Keyboard](#)
- [Memasang Kembali Keyboard](#)

Melepaskan Keyboard

△ **PERHATIAN:** Sebelum mengerjakan bagian dalam komputer, bacalah informasi keselamatan yang dikirimkan bersama komputer. Untuk informasi praktik keselamatan terbaik tambahan, kunjungi Laman Pemenuhan Peraturan pada www.dell.com di: www.dell.com/regulatory_compliance.

⚠ **PEMBERI TAHUAN:** Tutup tombol pada keyboard merupakan komponen yang sensitif, mudah terlepas, dan butuh waktu yang cukup lama untuk memasangnya kembali. Berhati-hatilah saat melepaskan dan menangani keyboard.

1. Ikuti instruksi pada [Apa yang Perlu Anda Ketahui untuk Keselamatan Anda](#).
2. Lepaskan penutup dashboard LED (lihat [Melepaskan Penutup Dashboard LED](#)).
3. Lepaskan ketiga baut M2 x 3-mm pada bagian atas keyboard.

🔍 **CATATAN:** Angkat keyboard secara hati-hati untuk memastikan bahwa kabel display tidak tertarik oleh Anda.

4. Angkat keyboard secukupnya, lalu geser keyboard ke arah depan, untuk melepaskannya dari komputer.

Konektor merupakan komponen pada unit keyboard dan lepaskan dari slotnya ketika Anda melepaskan keyboard.



1	baut M2 x 3-mm (3)	2	keyboard
---	--------------------	---	----------

Memasang Kembali Keyboard

△ **PERHATIAN:** Sebelum mengerjakan bagian dalam komputer, bacalah informasi keselamatan yang dikirimkan bersama komputer. Untuk informasi praktik keselamatan terbaik tambahan, kunjungi Laman Pemenuhan Peraturan pada www.dell.com di: www.dell.com/regulatory_compliance.

⚠ **PEMBERI TAHUAN:** Tutup tombol pada keyboard merupakan komponen yang sensitif, mudah terlepas, dan butuh waktu yang cukup lama untuk memasangnya kembali. Berhati-hatilah saat melepaskan dan menangani keyboard.

⚠ **PEMBERI TAHUAN:** Untuk mencegah palm rest tergores saat memasang kembali keyboard, kaitkan tab di sepanjang tepi depan keyboard ke dalam palm rest terlebih dahulu, lalu kencangkan pemasangan keyboard pada tempatnya.

🔍 **CATATAN:** Prosedur ini mengasumsikan bahwa Anda telah menyelesaikan prosedur pelepasan terlebih dahulu.

1. Masukkan konektor keyboard ke dalam slot konektor, berhati-hatilah saat memasukkan kelima tab di bawah penutup palm rest.

2. Pasang kembali ketiga baut M2 x 3-mm pada bagian atas keyboard.



1	baut M2 x 3-mm (3)	2	keyboard
---	--------------------	---	----------

3. Pasang kembali penutup dashboard LED (lihat [Memasang Kembali Penutup Dashboard LED](#)).
4. Ikuti instruksi di bagian [Setelah Bekerja pada Komputer](#).

[Kembali ke Halaman Isi](#)

[Kembali ke Halaman Isi](#)

Kartu Latitude ON™

Manual Servis Dell™ Latitude™ E4300

- [Melepaskan Kartu Latitude On](#)
- [Memasang Kembali Kartu Latitude On](#)

⚠ **PERHATIAN:** Sebelum mengerjakan bagian dalam komputer, bacalah informasi keselamatan yang dikirimkan bersama komputer. Untuk informasi praktik keselamatan terbaik tambahan, kunjungi Laman Pemenuhan Peraturan pada www.dell.com di: www.dell.com/regulatory_compliance.

Jika Anda memesan kartu Latitude On™ dengan komputer Anda, kartu telah dipasang di dalam komputer. Kartu berada di tempat memori.

Melepaskan Kartu Latitude ON

1. Ikuti instruksi pada [Apa yang Perlu Anda Ketahui untuk Keselamatan Anda](#).
2. Tutup display dan balikkan komputer dengan bagian atas menghadap ke bawah.
3. Kendurkan baut mati pada penutup memori.
4. Lepaskan penutup memori.



5. Lepaskan baut M2 x 3-mm yang menahan kartu Latitude ON di dasar komputer.
6. Lepaskan koneksi kedua kabel Latitude ON.

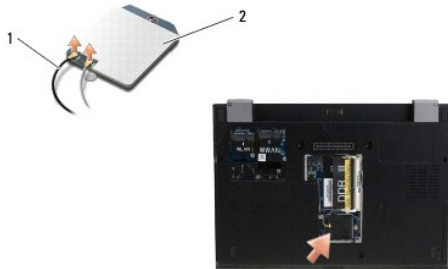

1	kabel Latitude ON	2	kartu Latitude ON
---	-------------------	---	-------------------

7. Angkat kartu Latitude On dari tempat memori.

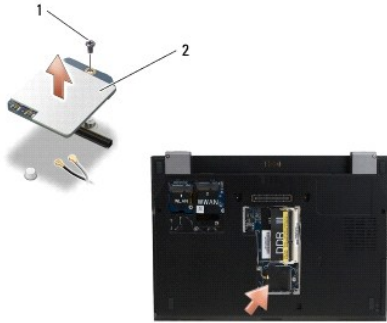

1	baut M2 x 3-mm	2	kartu Latitude ON
---	----------------	---	-------------------

Memasang Kembali Kartu Latitude ON

PEMBERI TAHUAN: Pasang kartu Latitude ON ke dalam kompartemen seperti yang tampak pada gambar di atas. Jangan memasangnya di lokasi lain.

1. Pasang kembali kartu Latitude On di tempat memori.
2. Sambungkan kembali kabel hitam dan abu-abu Latitude ON ke konektor yang sesuai, seperti yang ditunjukkan pada kartu.
3. Pasang kembali baut M2 x 3-mm yang menahan kartu Latitude ON di dasar komputer.
4. Pasang kembali penutup memori.
5. Ikuti instruksi di bagian [Setelah Bekerja pada Komputer](#).

[Kembali ke Halaman Isi](#)

[Kembali ke Halaman Isi](#)

Penutup Dashboard LED

Manual Servis Dell™ Latitude™ E4300

- [Melepaskan Penutup Dashboard LED](#)
- [Memasang Kembali Penutup Dashboard LED](#)

Melepaskan Penutup Dashboard LED

△ **PERHATIAN:** Sebelum mengerjakan bagian dalam komputer, bacalah informasi keselamatan yang dikirimkan bersama komputer. Untuk informasi praktik keselamatan terbaik tambahan, kunjungi Laman Pemenuhan Peraturan pada www.dell.com di: www.dell.com/regulatory_compliance.

1. Ikuti instruksi pada [Apa yang Perlu Anda Ketahui untuk Keselamatan Anda](#).
2. Buka display selebar mungkin.
3. Masukkan pencungkil plastik ke dalam takik di sisi kanan penutup dashboard LED di samping tombol daya, dan cangkil keluar secara hati-hati untuk melepaskan penutup dashboard LED.



1	alat pencungkil	2	takik
---	-----------------	---	-------

4. Lepaskan penutup dashboard LED.

Memasang Kembali Penutup Dashboard LED

△ **PERHATIAN:** Sebelum mengerjakan bagian dalam komputer, bacalah informasi keselamatan yang dikirimkan bersama komputer. Untuk informasi praktik keselamatan terbaik tambahan, kunjungi Laman Pemenuhan Peraturan pada www.dell.com di: www.dell.com/regulatory_compliance.

🔍 **CATATAN:** Prosedur ini mengasumsikan bahwa Anda telah menyelesaikan prosedur pelepasan terlebih dahulu.

1. Geser ujung kiri dashboard LED ke dalam tempatnya, lalu tekan perlahan untuk memasang tab.
2. Gerakkan ke arah kanan, tekan sepanjang penutup dashboard LED untuk memasang tab.
3. Ikuti instruksi di bagian [Setelah Bekerja pada Komputer](#).

[Kembali ke Halaman Isi](#)

[Kembali ke Halaman Isi](#)

Memori

Manual Servis Dell™ Latitude™ E4300

- [Melepaskan Modul Memori](#)
- [Memasang Kembali Modul Memori](#)
- [Memverifikasi Kapasitas Memori](#)

Anda dapat menambah kapasitas memori komputer dengan memasang modul memori pada board sistem. Lihat "Spesifikasi" dalam *Panduan Pemasangan dan Referensi Cepat* Anda untuk mendapatkan informasi tentang memori yang didukung oleh komputer Anda. Pasang hanya modul memori yang ditujukan untuk komputer Anda.

CATATAN: Modul memori yang dibeli dari Dell turut dijamin oleh garansi komputer Anda.

Komputer Anda memiliki dua soket SODIMM yang dapat diakses pengguna, disebut sebagai DIMM A dan DIMM B, dapat diakses dari bagian bawah komputer. Soket yang terdekat ke board sistem, DIMM A, selalu berisi modul memori. Soket DIMM B dapat berisi modul tambahan untuk performa memori sistem yang ditingkatkan. Jika modul di soket DIMM A harus diganti dan DIMM B terpasang, Anda harus melepaskan DIMM B terlebih dahulu.

Komputer Anda mendukung konfigurasi memori berikut:

Ukuran	Soket	Windows® XP	Windows Vista®
512 MB	DIMM A	X	X
1 GB	DIMM A	X	X
2 GB	DIMM A, atau DIMM A dan DIMM B	X	X
3 GB	DIMM A dan DIMM B	X	X
4 GB	DIMM A, atau DIMM A dan DIMM B		X
8 GB	DIMM A dan DIMM B		X

Melepaskan Modul Memori

PERHATIAN: Sebelum mengerjakan bagian dalam komputer, bacalah informasi keselamatan yang dikirimkan bersama komputer. Untuk informasi praktik keselamatan terbaik tambahan, kunjungi Laman Pemenuhan Peraturan pada www.dell.com di: www.dell.com/regulatory_compliance.

PEMBERI TAHUAN: Jika komputer Anda hanya memiliki satu modul memori, pasang modul memori dalam soket berlabel "DIMM A."

PEMBERI TAHUAN: Jika Anda melepaskan modul memori asli dari komputer selama upgrade memori, pisahkan modul memori asli dari semua modul baru yang Anda miliki, bahkan jika modul baru tersebut Anda beli dari Dell. Jika mungkin, jangan memasangkan modul memori asli dengan modul memori yang baru. Jika diabaikan, komputer Anda mungkin tidak dapat beroperasi secara optimal.

1. Ikuti instruksi pada [Apa yang Perlu Anda Ketahui untuk Keselamatan Anda](#).
2. Tutup display dan balikkan komputer dengan bagian atas menghadap ke bawah.
3. Kendurkan baut mati pada penutup memori.
4. Lepaskan penutup memori.



➡ **PEMBERI TAHUAN:** Untuk mencegah kerusakan pada konektor modul memori, jangan gunakan alat untuk melepaskan atau memasang kembali modul memori.

📌 **CATATAN:** Dari bagian bawah komputer, soket DIMM B berada paling atas dan DIMM A berada paling dekat ke board sistem.

5. Gunakan ujung jari Anda untuk meregangkan klip penahan pada setiap ujung konektor modul memori dengan hati-hati hingga modul keluar.

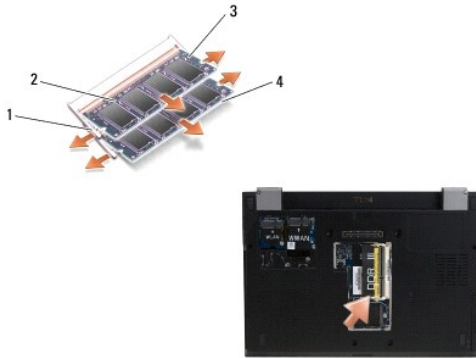

1	klip penahan modul memori (2)	2	modul memori
3	modul DIMM B	4	modul DIMM A

6. Lepaskan modul dengan memegangnya di bagian tepi dan menariknya terlepas dari konektor. Simpan modul ke dalam kemasan antistatis seperti kantung antistatis.

Memasang Kembali Modul Memori

⚠ **PERHATIAN:** Sebelum mengerjakan bagian dalam komputer, bacalah informasi keselamatan yang dikirimkan bersama komputer. Untuk informasi praktik keselamatan terbaik tambahan, kunjungi Laman Pemenuhan Peraturan pada www.dell.com di: www.dell.com/regulatory_compliance.

📌 **CATATAN:** Dari bagian bawah komputer, soket DIMM B berada paling atas dan DIMM A berada paling dekat ke board sistem.

1. Lindungi diri Anda dari sengatan listrik dengan menyentuh komponen logam pada sasis komputer.
2. Lepaskan modul memori dari kemasan antistatis.
3. Dengan memegang bagian tepi modul, luruskan slot pada konektor tepi modul dengan tombol pada konektor soket.
4. Geser modul memori ke dalam konektor soket pada sudut 30 derajat hingga modul terpasang sepenuhnya.

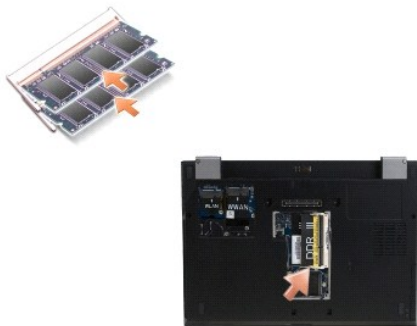

5. Dorong sepanjang tepi modul memori ke bawah hingga klip penahan mengunci modul ke dalam posisinya.

 **CATATAN:** Jika modul memori tidak dipasang dengan benar, komputer mungkin tidak dapat melakukan booting dengan benar. Tidak ada pesan kesalahan yang mengindikasikan kesalahan ini.

6. Pasang kembali penutup memori dan kencangkan baut mati.

 **PEMBERI TAHUAN:** Jika penutup sulit ditutup, lepaskan modul memori dan ulangi pemasangan modul. Penutup yang ditutup dengan paksa dapat merusak komputer Anda.

7. Ikuti instruksi di bagian [Setelah Bekerja pada Komputer](#).

Memverifikasi Kapasitas Memori

1. Posisikan komputer tegak lurus dan buka display.

2. Nyalakan komputer. Saat komputer booting, komputer akan mendeteksi memori tambahan dan mengupdate informasi konfigurasi sistem secara otomatis. Verifikasikan bahwa kapasitas memori yang ditunjukkan pada display merupakan kapasitas yang diharapkan.

Untuk melihat jumlah memori yang terpasang di komputer:

1. Pada sistem pengoperasian *Microsoft® Windows Vista®*, klik **Start**  → **Help and Support** → **Computer Information**.

1. Pada sistem pengoperasian *Microsoft® Windows® XP*, klik kanan ikon **My Computer** pada desktop Anda, lalu pilih **Properties** → **General**.

[Kembali ke Halaman Isi](#)

[Kembali ke Halaman Isi](#)

Drive Optis

Manual Servis Dell™ Latitude™ E4300

- [Melepaskan Drive Optis](#)
- [Memasang Kembali Drive Optis](#)

Melepaskan Drive Optis

△ **PERHATIAN:** Sebelum mengerjakan bagian dalam komputer, bacalah informasi keselamatan yang dikirimkan bersama komputer. Untuk informasi praktik keselamatan terbaik tambahan, kunjungi Laman Pemenuhan Peraturan pada www.dell.com di: www.dell.com/regulatory_compliance.

1. Ikuti instruksi pada [Apa yang Perlu Anda Ketahui untuk Keselamatan Anda](#).
2. Tutup display dan balikkan komputer dengan bagian atas menghadap ke bawah.
3. Lepaskan penutup memori.
4. Lepaskan baut M2,5 x 5-mm yang menahan drive optis pada board sistem. Baut berada di bagian tengah tepi kiri bawah pada kompartemen modul memori.
5. Menggunakan pencungkil, dorong tab yang menahan baut untuk menggeser drive optis dari slotnya pada sisi komputer.



1	drive optis	2	bagian bawah komputer
3	alat pencungkil		baut M2,5 x 5-mm

Memasang Kembali Drive Optis

△ **PERHATIAN:** Sebelum mengerjakan bagian dalam komputer, bacalah informasi keselamatan yang dikirimkan bersama komputer. Untuk informasi praktik keselamatan terbaik tambahan, kunjungi Laman Pemenuhan Peraturan pada www.dell.com di: www.dell.com/regulatory_compliance.

🔧 **CATATAN:** Prosedur ini mengasumsikan bahwa Anda telah menyelesaikan prosedur pelepasan terlebih dahulu.

1. Geser drive optis sepenuhnya ke dalam slotnya di sisi komputer.
 2. Balikkan komputer dengan bagian atas menghadap ke bawah.
 3. Pasang kembali baut M2,5 x 5-mm yang menahan drive optis pada board sistem.
 4. Pasang kembali penutup memori.
-

[Kembali ke Halaman Isi](#)

[Kembali ke Halaman Isi](#)

Palm Rest

Manual Servis Dell™ Latitude™ E4300

- [Melepaskan Palm Rest](#)
- [Memasang Kembali Palm Rest](#)

Melepaskan Palm Rest

△ **PERHATIAN:** Sebelum memulai prosedur berikut, ikuti instruksi keselamatan yang dikirimkan bersama komputer Anda. Untuk informasi praktik keselamatan terbaik tambahan, kunjungi Laman Pemenuhan Peraturan pada www.dell.com di: www.dell.com/regulatory_compliance.

1. Ikuti instruksi pada [Apa yang Perlu Anda Ketahui untuk Keselamatan Anda](#).
2. Lepaskan penutup dashboard LED (lihat [Melepaskan Penutup Dashboard LED](#)).
3. Lepaskan keyboard (lihat [Melepaskan Keyboard](#)).
4. Lepaskan unit display (lihat [Melepaskan Unit Display](#)).
5. Balikkan komputer dengan bagian atas menghadap ke bawah dan lepaskan dua baut M2 x 3-mm dan dua baut 2,5 x 8 dari bagian bawah komputer.

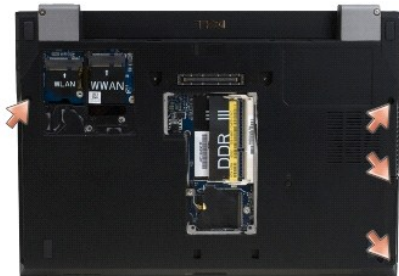

6. Balikkan komputer dengan bagian kanan menghadap ke atas dan lepaskan lima baut M2,5 x 5-mm dan lima baut M2,5 x 8-mm dari bagian atas palm rest.

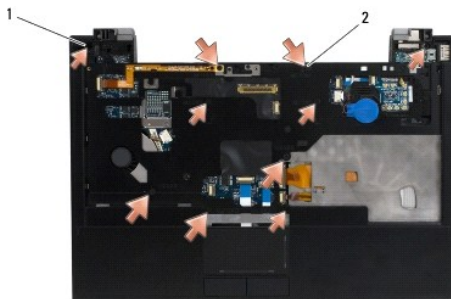

1	baut M2,5 x 5-mm (5; tanda panah kecil)	2	baut M2,5 x 8-mm (5; tanda panah besar)
---	---	---	---

7. Lepaskan koneksi tujuh kabel yang menghubungkan palm rest ke board sistem, seperti terlihat pada ilustrasi di bawah ini.

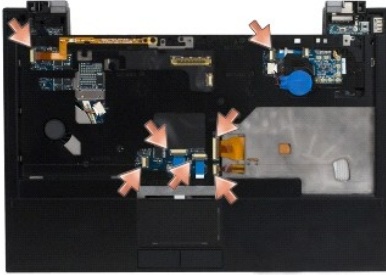

8. Dimulai pada bagian tengah belakang palm rest, gunakan jari Anda untuk memisahkan palm rest dari dasar komputer dengan mengangkat palm rest perlahan ke atas saat menekan bagian belakang dasar komputer.

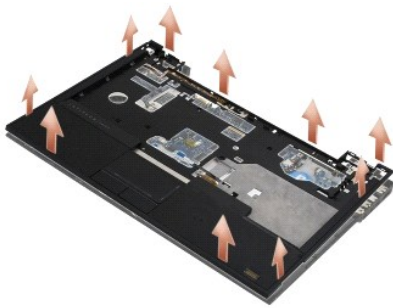

Memasang Kembali Palm Rest

PERHATIAN: Sebelum memulai prosedur berikut, ikuti instruksi keselamatan yang dikirimkan bersama komputer Anda. Untuk informasi praktik keselamatan terbaik tambahan, kunjungi Laman Pemenuhan Peraturan pada www.dell.com di: www.dell.com/regulatory_compliance.

PEMBERI TAHUAN: Pastikan bahwa kabel panel sentuh dan kabel speaker dirutekan dengan benar sebelum memasang palm rest ke dalam tempatnya.

CATATAN: Prosedur ini mengasumsikan bahwa Anda telah menyelesaikan prosedur pelepasan terlebih dahulu.

1. Secara hati-hati, sambungkan kembali ketujuh kabel yang menghubungkan palm rest ke board sistem.
2. Luruskan palm rest dengan dasar komputer dan pasang palm rest ke tempatnya dengan hati-hati.
3. Pasang kembali lima baut M2,5 x 5-mm dan lima baut M2,5 x 8-mm ke bagian atas palm rest.
4. Pasang kembali kedua baut M2 x 3-mm dan kedua baut M2,5 x 8 di bagian bawah komputer.
5. Pasang kembali unit display (lihat [Memasang Kembali Unit Display](#)).
6. Pasang kembali keyboard (lihat [Memasang Kembali Keyboard](#)).
7. Pasang kembali penutup dashboard LED (lihat [Memasang Kembali Penutup Dashboard LED](#)).
8. Ikuti instruksi di bagian [Setelah Bekerja pada Komputer](#).

[Kembali ke Halaman Isi](#)

[Kembali ke Halaman Isi](#)

Papan Switch Radio

Manual Servis Dell™ Latitude™ E4300

- [Melepaskan Papan Switch Radio](#)
- [Memasang Kembali Papan Switch Radio](#)

⚠ **PERHATIAN:** Sebelum mengerjakan bagian dalam komputer, bacalah informasi keselamatan yang dikirimkan bersama komputer. Untuk informasi praktik keselamatan terbaik tambahan, kunjungi Laman Pemenuhan Peraturan pada www.dell.com di: www.dell.com/regulatory_compliance.

Melepaskan Papan Switch Radio

📌 **CATATAN:** Sistem dengan konfigurasi Blacktop tidak memiliki papan switch radio atau tidak mendukung Latitude ON. Pada konfigurasi ini, kabel antena sistem yang berasal dari unit LCD lebih panjang, dan dirutekan secara langsung melalui board sistem dan kartu WLAN.

1. Ikuti instruksi pada [Apa yang Perlu Anda Ketahui untuk Keselamatan Anda](#).
2. Lepaskan penutup dashboard LED (lihat [Melepaskan Penutup Dashboard LED](#)).
3. Lepaskan keyboard (lihat [Melepaskan Keyboard](#)).
4. Lepaskan unit display (lihat [Melepaskan Unit Display](#)).
5. Lepaskan palm rest (lihat [Melepaskan Palm Rest](#)).
6. Lepaskan koneksi kabel ke kartu WLAN, WWAN, dan/atau Latitude On™ (jika terpasang di komputer Anda) dari papan switch radio.
7. Lepaskan koneksi kabel papan switch radio.
8. Lepaskan baut M2 x 3-mm yang menahan papan switch radio ke rangka plastik pada board sistem.
9. Angkat papan switch radio dari komputer.

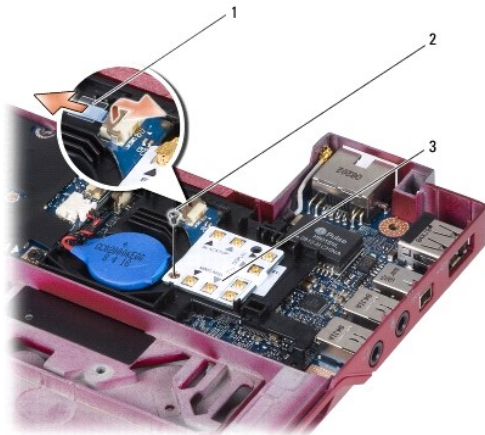

1	kabel papan switch radio	2	baut M2 x 3-mm
3	papan switch radio		

Memasang Kembali Papan Switch Radio

📌 **CATATAN:** Prosedur ini mengasumsikan bahwa Anda telah menyelesaikan prosedur pelepasan terlebih dahulu.

1. Pasang kembali papan switch radio ke dalam rangka plastik pada board sistem.
2. Pasang kembali baut M2 x 3-mm yang menahan papan switch radio ke rangka plastik pada board sistem.
3. Sambungkan kembali kabel papan switch radio.
4. Sambungkan kembali kabel dari kartu WLAN, WWAN, dan/atau Latitude ON™ (jika terpasang di komputer Anda) ke papan switch radio.

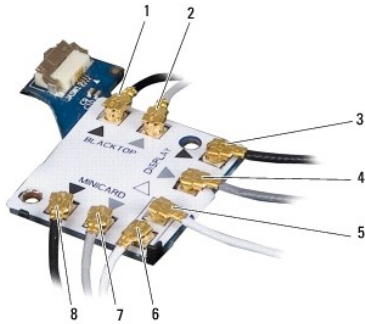

1	kabel hitam (dari kartu Latitude ON)	2	kabel abu-abu (dari kartu Latitude ON)
3	antena WLAN hitam (dari LCD)	4	antena WLAN abu-abu (dari LCD)
5	antena WLAN putih (dari LCD)	6	kabel relai putih (ke kartu WLAN)
7	kabel relai putih (ke kartu WLAN)	8	kabel relai hitam (ke kartu WLAN)

5. Pasang kembali palm rest (lihat [Memasang Kembali Palm Rest](#)).
6. Pasang kembali unit display (lihat [Memasang Kembali Unit Display](#)).
7. Pasang kembali keyboard (lihat [Memasang Kembali Keyboard](#)).
8. Pasang kembali penutup dashboard LED (lihat [Memasang Kembali Penutup Dashboard LED](#)).
9. Ikuti instruksi di bagian [Setelah Bekerja pada Komputer](#).

[Kembali ke Halaman Isi](#)

[Kembali ke Halaman Isi](#)

Unit Speaker dan Papan Sensor Hall

Manual Servis Dell™ Latitude™ E4300

- [Melepaskan Unit Speaker](#)
- [Memasang Kembali Unit Speaker](#)
- [Melepaskan Papan Sensor Hall](#)
- [Memasang Kembali Papan Sensor Hall](#)

Melepaskan Unit Speaker

⚠ **PERHATIAN:** Sebelum mengerjakan bagian dalam komputer, bacalah informasi keselamatan yang dikirimkan bersama komputer. Untuk informasi praktik keselamatan terbaik tambahan, kunjungi Laman Pemenuhan Peraturan pada www.dell.com di: www.dell.com/regulatory_compliance.

1. Ikuti instruksi pada [Apa yang Perlu Anda Ketahui untuk Keselamatan Anda](#).
2. Lepaskan penutup dashboard LED (lihat [Melepaskan Penutup Dashboard LED](#)).
3. Lepaskan keyboard (lihat [Melepaskan Keyboard](#)).
4. Lepaskan unit display (lihat [Melepaskan Unit Display](#)).
5. Lepaskan palm rest (lihat [Melepaskan Palm Rest](#)).

👉 **PEMBERI TAHUAN:** Tangani speaker dengan hati-hati untuk mencegah kerusakan.

6. Lepaskan konektor kabel speaker dari board sistem.
7. Lepaskan kedua baut M2,5 x 4-mm dari speaker kanan dan kedua baut M2,5 x 2,3-mm dari speaker kiri.
8. Lepaskan unit speaker.

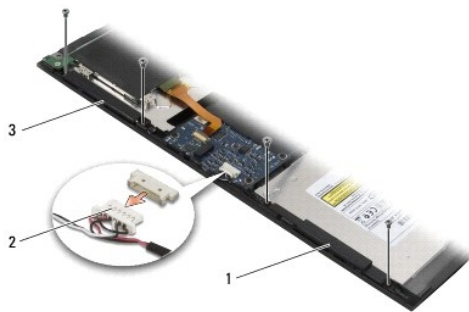

1 speaker kanan	2 konektor kabel unit speaker
3 speaker kiri	

9. Lepaskan koneksi papan sensor hall dari unit kabel speaker (lihat [Melepaskan Papan Sensor Hall](#)).

Memasang Kembali Unit Speaker

📌 **CATATAN:** Prosedur ini mengasumsikan bahwa Anda telah menyelesaikan prosedur pelepasan terlebih dahulu.

CATATAN: Speaker kiri dan kanan masing-masing ditandai dengan "L" (Kiri) dan "R" (Kanan).

1. Sambungkan kembali papan sensor hall pengganti ke unit kabel speaker (lihat [Memasang Kembali Papan Sensor Hall](#)).
2. Luruskan speaker di atas lubang baut yang sesuai di dasar komputer.
3. Sambungkan kembali kabel speaker ke board sistem.
4. Pasang kembali kedua baut M2,5 x 4-mm pada speaker kanan dan kedua baut M2,5 x 2,3-mm pada speaker kiri.
5. Pasang kembali palm rest (lihat [Memasang Kembali Palm Rest](#)).
6. Pasang kembali unit display (lihat [Memasang Kembali Unit Display](#)).
7. Pasang kembali bezel display (lihat [Memasang Kembali Bezel Display](#)).
8. Pasang kembali keyboard (lihat [Memasang Kembali Keyboard](#)).
9. Pasang kembali penutup dashboard LED (lihat [Melepaskan Penutup Dashboard LED](#)).

Melepaskan Papan Sensor Hall

CATATAN: Sensor Hall berada di ujung unit kabel Speaker dan sensor mendeteksi posisi penutupan tutup LCD.

1. Ikuti instruksi pada [Apa yang Perlu Anda Ketahui untuk Keselamatan Anda](#).
2. Lepaskan penutup dashboard LED (lihat [Melepaskan Penutup Dashboard LED](#)).
3. Lepaskan keyboard (lihat [Melepaskan Keyboard](#)).
4. Lepaskan unit display (lihat [Melepaskan Unit Display](#)).
5. Lepaskan palm rest (lihat [Melepaskan Palm Rest](#)).
6. Lepaskan konektor kabel speaker dari board sistem.
7. Lepaskan kedua baut M2,5 x 4-mm dari speaker kanan dan kedua baut M2,5 x 2,3-mm dari speaker kiri.
8. Lepaskan unit speaker.
9. Lepaskan koneksi papan sensor hall dari unit kabel speaker.



1	unit speaker	2	papan sensor hall
---	--------------	---	-------------------

Memasang Kembali Papan Sensor Hall

1. Sambungkan kembali papan sensor hall pengganti ke unit kabel speaker.
2. Luruskan speaker di atas lubang baut yang sesuai di dasar komputer.
3. Pasang kembali kedua baut M2,5 x 4-mm pada speaker kanan dan kedua baut M2,5 x 2,3-mm pada speaker kiri.
4. Sambungkan kembali kabel speaker ke board sistem.
5. Pasang kembali palm rest (lihat [Memasang Kembali Palm Rest](#)).
6. Pasang kembali unit display (lihat [Memasang Kembali Unit Display](#)).
7. Pasang kembali bezel display (lihat [Memasang Kembali Bezel Display](#)).
8. Pasang kembali keyboard (lihat [Memasang Kembali Keyboard](#)).
9. Pasang kembali penutup dashboard LED (lihat [Melepaskan Penutup Dashboard LED](#)).

[Kembali ke Halaman Isi](#)

[Kembali ke Halaman Isi](#)

Spesifikasi

Manual Servis Dell™ Latitude™ E4300

 **CATATAN:** Penawaran mungkin berbeda-beda di setiap wilayah. Untuk informasi lebih lanjut mengenai konfigurasi komputer Anda, klik **Start**→ **Help and Support** dan pilih opsi untuk menampilkan informasi mengenai komputer Anda.

Prosesor	
Tipe prosesor	Intel® Core™ 2 Duo
L1 cache	32 KB per instruksi, 32-KB data per cache inti
L2 cache	6 MB
Frekuensi front-side bus	hingga 1.067 MHz

Informasi Sistem	
Chipset	Chipset Intel GS45
Lebar bus data	64 bit
Lebar bus DRAM	64 bit
Lebar bus alamat prosesor	36 bit
EPROM Flash	SPI 32 Mbit

ExpressCard (Opsional)	
CATATAN: Slot ExpressCard didesain hanya untuk ExpressCard. TIDAK mendukung Kartu PC.	
Konektor ExpressCard	Slot ExpressCard (interface berbasis USB dan PCI Express)
Kartu yang didukung	ExpressCard 34 mm

Kartu Pintar	
Kemampuan baca/tulis	membaca dan menulis di semua kartu mikroprosesor ISO 7816 1/2/3/4 (T=0, T=1)
Kartu yang didukung	3 V dan 5 V
Teknologi program yang didukung	Kartu Java
Kecepatan interface	9600–115, 200 bps
Level EMV	level 1 tersertifikasi
sertifikasi WHQL	PC/SC
Kompatibilitas	kompatibel dengan lingkungan PKI
Siklus pasang/buka	disertifikasi hingga 100.000 siklus

Pembaca Kartu Memori Secure Digital (SD)	
Kartu yang didukung	SD, SDIO, SD HC, Mini SD MMC, MMC+, Mini MMC

--	--

Memori	
Konektor modul memori	dua soket DDR3 SODIMM
Kapasitas modul memori	512 MB (satu SODIMM) 1 GB (satu SODIMM) 2 GB (satu SODIMM atau dua SODIMM) 4 GB (satu SODIMM atau dua SODIMM, hanya sistem pengoperasian Microsoft® Windows Vista® 64-bit) 8 GB (dua SODIMM, hanya Windows Vista 64-bit)
Tipe memori	DDR3 1066 MHz SODIMM (jika didukung oleh kombinasi chipset dan/atau prosesor)
Memori minimal	1 GB
Memori maksimal	8 GB (memerlukan Windows Vista 64-bit)
<p>CATATAN: Untuk memanfaatkan kapabilitas bandwidth jalur ganda, kedua soket memori harus dioptimalkan dan sesuai dengan kapasitasnya.</p> <p>CATATAN: Memori tersedia yang ditampilkan tidak menunjukkan memori maksimum seluruhnya yang terpasang karena sebagian memori akan digunakan untuk file sistem.</p> <p>CATATAN: Untuk mengaktifkan Intel® Active Management Technology (IAMT®), Anda harus memiliki DIMM dalam konektor memori berlabel A. Untuk informasi lebih lanjut, lihat <i>Manual Servis</i> Anda di support.dell.com/manuals.</p>	

Port dan Konektor	
Audio	konektor mikrofon dan konektor headphone/speaker stereo
IEEE 1394	konektor 4 pin
Dukungan Mini-Card (slot ekspansi internal)	satu slot Mini-Card setengah untuk WLAN satu slot Mini-Card penuh untuk WWAN (Mobile Broadband)
Adaptor jaringan	konektor jaringan RJ-45
Pembaca kartu pintar	pembaca kartu pintar terintegrasi
USB eSATA	dua konektor untuk USB-2.0 (satu dengan eSATA)
Video	konektor video VGA
perangkat dok kelompok E (opsional)	konektor dok 144-pin

Komunikasi	
Adaptor jaringan	LAN Ethernet 10/100/1.000 pada board sistem
Nirkabel	Mini-Card setengah WLAN, Mini-Card penuh WWAN Teknologi nirkabel Bluetooth®
Mobile Broadband	Mini-Card penuh
GPS	didukung oleh Mobile Broadband Mini-Card penuh

Video	
Tipe video	terintegrasi pada board sistem, perangkat keras diakselerasi
Bus data	video terintegrasi
Kontroler video	Intel Extreme
Memori video	hingga 64 MB (memori bersama, pada memori sistem kurang dari 512 MB)

	hingga 256 MB (memori bersama, pada memori sistem di atas 512 MB)
Output video	konektor video

Audio	
Tipe audio	dua jalur high definition audio
Kontroler audio	IDT 92HD71B
Konversi stereo	24-bit (analog-ke-digital dan digital-ke-analog)
Interface:	
Internal	high-definition audio codec
Eksternal	konektor mikrofon input dan konektor headphone/speaker stereo
Speaker	dua speaker 4-ohm satu watt
Amplifier speaker internal	1 watt per jalur, 4 ohm
Mikrofon internal	mikrofon digital tunggal
Kontrol volume	tombol kontrol volume

Display	
Tipe (TFT matriks aktif)	WXGA
Dimensi:	
Tinggi	178,8 mm (7,039 inci)
Lebar	289,7 mm (11,41 inci)
Diagonal	337,8 mm (13,3 inci)
Resolusi maksimal	1.280 x 800 pada 262 K warna
Nilai refresh	60 Hz
Sudut pengoperasian	0° (tertutup) hingga 160° (kecuali saat tergendeng)
Sudut pandang:	
Horizontal	40/40°
Vertikal	15/30°
Pixel pitch	0,2235 mm (0,008799 inci)
Konsumsi daya standar (panel dengan lampu latar)	4,3 W (maksimal)

Keyboard	
Jumlah tombol	83 (AS dan Kanada); 84 (Eropa); 87 (Jepang)
Layout	QWERTY/AZERTY/Kanji
Ukuran	ukuran penuh (jarak tombol 19,05-mm)

Panel Sentuh	
Resolusi posisi X/Y	240 cpi
Ukuran:	
Lebar	68 mm (2,677 inci) area aktif sensor
Tinggi	37,63 mm (1,481 inci) persegi

Baterai	
Tipe	3-sel (2,6 Ahr) 28 Whr/11,1 VDC 3-sel (2,8 Ahr) 30 Whr/11,1 VDC

	6-sel (2,6 Ahr) 56 Whr/11,1 VDC 6-sel (2,8 Ahr) 60 Whr/11,1 VDC keping baterai 6-sel (2,15 Ahr) 48 Whr/11,1 VDC
Panjang	28,81 mm (1,13 inci) (3 sel) 51,13 mm (2,01 inci) (6 sel) 200,3 mm (7,89 inci) (keping baterai)
Tinggi	21,85 mm (0,86 inci) (3 sel dan 6 sel) 9,01 mm (0,35 inci) menjadi sekitar 10,52 mm (sekitar 0,41 inci) (keping baterai)
Lebar	207,6 mm (8,17 inci) (3 sel dan 6 sel) 298,3 mm (11,74 inci) (keping baterai)
Berat	0,18 kg (0,4 lb) (3 sel) 0,33 kg (0,73 lb) (6 sel) 0,71 kg (1,56 lb) (keping baterai)
Tegangan	11,1 VDC (3 sel, 6 sel, dan keping baterai)
Waktu pengisian (kira-kira):	
Komputer tidak menyala	sekitar 3 jam dan 20 menit untuk kapasitas 100% sekitar 2,5 hingga 4 jam dengan keping baterai
Waktu pengoperasian	CATATAN: Waktu pengoperasian baterai berbeda-beda tergantung kondisi pengoperasian dan dapat berkurang secara signifikan dalam kondisi intensif daya tertentu.
Masa pakai (kira-kira)	1 tahun
Kisaran suhu:	
Pengoperasian	0° hingga 40°C (32° hingga 104°F)
Penyimpanan	-10° hingga 65°C (14° hingga 149°F)
Baterai sel berbentuk koin	CR-2032

Adaptor AC	
Tegangan input	100-240 VAC
Arus input (maksimal)	1,50 A
Frekuensi input	50-60 Hz
Kisaran suhu:	
Pengoperasian	0° hingga 35°C (32° hingga 95°F)
Penyimpanan	-40° hingga 65°C (-40° hingga 149°F)
Adaptor AC Travel PA-12 65 W:	
Tegangan output	19,5 V DC
Arus output	3,34 A
Tinggi	15 mm (0,6 inci)
Lebar	66 mm (2,6 inci)
Panjang	127 mm (5,0 inci)
Berat	0,29 kg (0,64 lb)
Adaptor AC Kelompok E PA-3E 90:	
Tegangan output	19,5 V DC
Arus output	4,62 A
Tinggi	15 mm (0,6 inci)
Lebar	70 mm (2,8 inci)
Panjang	147 mm (5,8 inci)
Berat	0,345 kg (0,76 lb)

Pembaca Sidik Jari (Opsional)

Tipe	RF Swipe
------	----------

Fisik	
Tinggi	25,41–29,51 mm (1,00–1,16 inci)
Lebar	310 mm (12,20 inci)
Panjang	217 mm (8,54 inci)
Berat	1,5 kg (3,30 lb) (dengan baterai 3-sel, airbay, dan drive SSD) 1,6 kg (3,52 lb) (dengan baterai 3-sel, drive DVDRW, dan drive SSD)

Lingkungan	
Kisaran suhu:	
Pengoperasian	0° hingga 35°C (32° hingga 95°F)
Penyimpanan	-40° hingga 65°C (-40° hingga 149°F)
Kelembapan relatif (maksimal):	
Pengoperasian	10% hingga 90% (nonkondensasi)
Penyimpanan	5% hingga 95% (nonkondensasi)
Getaran maksimal (dengan menggunakan spektrum getaran acak yang menyimulasikan lingkungan pengguna):	
Pengoperasian	0,66 GRMS
Penyimpanan	1,3 GRMS
Guncangan maksimal (diukur dengan hard drive dalam status pengoperasian dan pulsasi 2-ms setengah sinus untuk spesifikasi pengoperasian; juga diukur dengan hard drive ditempatkan di posisi kepala dan pulsasi 2-ms setengah sinus untuk spesifikasi penyimpanan):	
Pengoperasian	143 G
Penyimpanan	163 G
Ketinggian (maksimal):	
Pengoperasian	-15,2 hingga 3.048 m (-50 hingga 10.000 kaki)
Penyimpanan	-15,2 hingga 3.048 m (-50 hingga 10.000 kaki)

[Kembali ke Halaman Isi](#)

[Kembali ke Halaman Isi](#)

Board Sistem

Manual Servis Dell™ Latitude™ E4300

- [Melepaskan Unit Board Sistem](#)
- [Melepaskan Kartu I/O Kanan](#)
- [Memasang Kembali Kartu I/O Kanan](#)
- [Melepaskan Kartu I/O Kiri](#)
- [Memasang Kembali Kartu I/O Kiri](#)
- [Memasang Kembali Unit Board Sistem](#)

Chip BIOS board sistem berisi nomor Tag Servis, yang juga dapat dilihat pada label kode bar di bagian bawah komputer. Kit penggantian untuk board sistem juga termasuk media yang menyediakan utilitas untuk memindahkan Tag Servis ke board sistem pengganti.

Board sistem yang sesuai dengan Trade Agreements Act (TAA) tahun 1979, dikirimkan dengan chip BIOS pada kartu anak bersoket yang telah dipasang sebelumnya pada board sistem. *Jangan* melepas kartu anak.

Melepaskan Unit Board Sistem

⚠ PERHATIAN: Sebelum mengerjakan bagian dalam komputer, bacalah informasi keselamatan yang dikirimkan bersama komputer. Untuk informasi praktik keselamatan terbaik tambahan, kunjungi Laman Pemenuhan Peraturan pada www.dell.com di: www.dell.com/regulatory_compliance.

1. Ikuti instruksi pada [Apa yang Perlu Anda Ketahui untuk Keselamatan Anda](#).
2. Lepaskan hard drive (lihat [Memasang Kembali Hard Drive](#)).
3. Lepaskan penutup dashboard LED (lihat [Melepaskan Penutup Dashboard LED](#)).
4. Lepaskan keyboard (lihat [Melepaskan Keyboard](#)).
5. Lepaskan unit display (lihat [Melepaskan Unit Display](#)).
6. Lepaskan palm rest (lihat [Melepaskan Palm Rest](#)).
7. Lepaskan kipas sistem (lihat [Melepaskan Kipas Sistem](#)).
8. Lepaskan drive optis (lihat [Melepaskan Drive Optis](#)).
9. Lepaskan koneksi kabel kartu pintar.
10. Lepaskan koneksi kabel unit speaker.
11. Lepaskan koneksi baterai sel berbentuk koin dari board sistem (lihat [Melepaskan Baterai Sel Berbentuk Koin](#)).

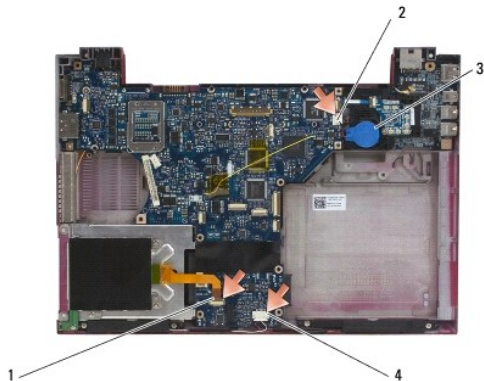

1	kabel kartu pintar	2	baterai sel berbentuk koin
3	konektor baterai sel berbentuk koin	4	kabel unit speaker

12. Lepaskan keempat baut M2,5 x 5 dan ketiga baut M2 x 4-mm dari board sistem.
13. Lepaskan kartu SD (Secure Digital) (atau sisipan) dari slot kartu SD di bagian tepi depan komputer.
14. Lepaskan unit board sistem:
 - a. Dengan bagian depan komputer menghadap Anda, pegang sudut kanan atas unit board sistem dan angkat sedikit; perlahan lepaskan konektor dari lubang aksesnya di bagian belakang dan samping dasar komputer.
 - b. Tarik unit board sistem menjauhi Anda ke arah bagian belakang komputer untuk melepaskan unit board sistem.



Melepaskan Kartu I/O Kanan

PERHATIAN: Sebelum mengerjakan bagian dalam komputer, bacalah informasi keselamatan yang dikirimkan bersama komputer. Untuk informasi praktik keselamatan terbaik tambahan, kunjungi Laman Pemenuhan Peraturan pada www.dell.com di: www.dell.com/regulatory_compliance.

Kartu I/O kanan dilengkapi konektor USB, audio, dan IEEE 1394 untuk komputer.

CATATAN: Prosedur ini mengasumsikan bahwa Anda telah menyelesaikan prosedur pelepasan board sistem terlebih dahulu.

1. Lepaskan papan switch radio (lihat [Melepaskan Papan Switch Radio](#)).
2. Gunakan pencungkil di bawah bagian kiri kartu I/O untuk mengangkat kartu dari komputer.

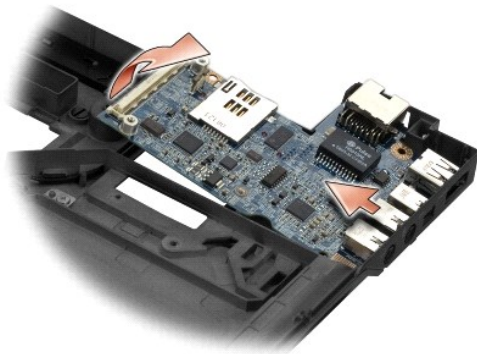

Memasang Kembali Kartu I/O Kanan

CATATAN: Prosedur ini mengasumsikan bahwa Anda telah menyelesaikan prosedur pelepasan kartu I/O kanan terlebih dahulu.

1. Pasang kembali kartu I/O kanan, luruskan konektor dengan port yang sesuai di sisi kanan dasar komputer.
2. Pasang kembali papan switch radio (lihat [Memasang Kembali Papan Switch Radio](#)).

Melepaskan Kartu I/O Kiri

PERHATIAN: Sebelum mengerjakan bagian dalam komputer, bacalah informasi keselamatan yang dikirimkan bersama komputer. Untuk informasi praktik keselamatan terbaik tambahan, kunjungi Laman Pemenuhan Peraturan pada www.dell.com di: www.dell.com/regulatory_compliance.

PEMBERITAHUAN: Jika Anda sedang memasang kembali unit board sistem, pertahankan unit daya DC-in. Unit daya DC-in tidak termasuk di dalam unit board sistem pengganti.

Kartu I/O kiri dilengkapi dengan konektor DC-in, video, dan USB.

CATATAN: Prosedur ini mengasumsikan bahwa Anda telah menyelesaikan prosedur pelepasan board sistem terlebih dahulu.

1. Lepaskan unit kabel daya DC (lihat [Melepaskan Unit Daya DC-In](#)).
2. Lepaskan baut M2,5 x 5-mm yang menahan kartu I/O kiri ke dasar komputer.
3. Lepaskan kartu I/O kiri dari komputer.

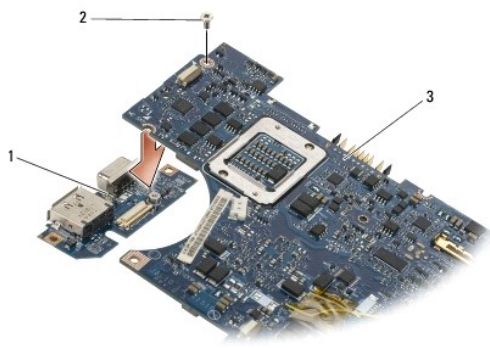

1	kartu I/O kiri	2	baut M2,5 x 5-mm
3	board sistem		

Memasang Kembali Kartu I/O Kiri

CATATAN: Prosedur ini mengasumsikan bahwa Anda telah menyelesaikan prosedur pelepasan kartu I/O kiri terlebih dahulu.

1. Pasang kembali kartu I/O, luruskan konektor dengan port yang sesuai di sisi kiri dasar komputer.
2. Pasang kembali baut M2,5 x 5-mm yang menahan kartu I/O kiri ke dasar komputer.
3. Pasang kembali unit kabel daya DC (lihat [Memasang Kembali Unit Daya DC-In](#)).

Memasang kembali Unit Board Sistem

PERHATIAN: Sebelum mengerjakan bagian dalam komputer, bacalah informasi keselamatan yang dikirimkan bersama komputer. Untuk informasi praktik keselamatan terbaik tambahan, kunjungi Laman Pemenuhan Peraturan pada www.dell.com di: www.dell.com/regulatory_compliance.

CATATAN: Prosedur ini mengasumsikan bahwa Anda telah menyelesaikan prosedur pelepasan terlebih dahulu.

CATATAN: Jika Anda memasang board sistem yang baru, kit board sistem dapat dilengkapi atau tidak dilengkapi dengan chip BIOS terpisah. Jika kit dilengkapi dengan chip BIOS terpisah, Anda harus memasangnya pada board sistem sebelum menjalankan booting sistem.

1. Masukkan sisi kanan board sistem ke dalam dasar komputer di sudutnya hingga konektor pada board sistem sejajar dengan lubang di dasar komputer, kemudian turunkan board sistem ke dalam tempatnya secara hati-hati.
2. Pasang kembali keempat baut M2,5 x 5 dan ketiga baut M2 x 4-mm pada board sistem.
3. Sambungkan kembali konektor baterai koin berbentuk sel ke sisi bawah komputer.
4. Pasang kembali palm rest (lihat [Memasang Kembali Palm Rest](#)).
5. Pasang kembali drive optis (lihat [Memasang Kembali Drive Optis](#)).
6. Pasang kembali kipas sistem (lihat [Memasang Kembali Kipas Sistem](#)).
7. Pasang kembali unit display (lihat [Memasang Kembali Unit Display](#)).
8. Pasang kembali keyboard (lihat [Memasang Kembali Keyboard](#)).
9. Lepaskan penutup dashboard LED (lihat [Melepaskan Penutup Dashboard LED](#)).
10. Pasang kembali hard drive (lihat [Memasang Kembali Hard Drive](#)).

 **PEMBERI TAHUAN:** Sebelum menyalakan komputer, pasang kembali semua baut dan pastikan tidak ada baut yang tertinggal di dalam komputer. Baut yang tertinggal di dalam komputer dapat menyebabkan kerusakan pada komputer.

11. Ikuti instruksi di bagian [Setelah Bekerja pada Komputer](#).

 **CATATAN:** Jika Anda menggunakan media program update BIOS untuk flashing BIOS, tekan <F12> sebelum memasukkan media agar Anda dapat mengatur komputer menjalankan booting dari media satu kali saja. Jika tidak, Anda harus memasukkan program pengaturan sistem untuk mengubah urutan booting.

12. Flashing BIOS (lihat [Menjalankan Flashing BIOS](#)).
13. Masuk ke program pengaturan sistem untuk memperbarui BIOS di board sistem yang baru dengan Tag Servis komputer. Untuk informasi tentang program pengaturan sistem, lihat *Panduan Teknologi Dell* di komputer Anda atau di situs support.dell.com.

[Kembali ke Halaman Isi](#)

[Kembali ke Halaman Isi](#)

Manual Servis Dell™ Latitude™ E4300



CATATAN: CATATAN menunjukkan informasi penting yang membantu Anda mengoptimalkan penggunaan komputer Anda.



PEMBERITAHUAN: PEMBERITAHUAN menunjukkan kerusakan potensial pada perangkat keras atau kehilangan data yang mungkin terjadi dan memberitahukan Anda cara menghindari masalah tersebut.



PERHATIAN: PERHATIAN menunjukkan potensi terjadinya kerusakan properti, cedera pada seseorang, atau kematian.

Jika Anda membeli komputer Dell™ n Series, semua referensi dalam dokumen ini mengenai sistem pengoperasian Microsoft® Windows® menjadi tidak berlaku.

Pemberitahuan Produk Macrovision

Produk ini mencakup teknologi perlindungan hak cipta yang dilindungi oleh klaim metode hak paten AS tertentu dan hak kepemilikan intelektual lainnya yang dimiliki oleh Macrovision Corporation dan pemilik hak lainnya. Untuk menggunakan teknologi perlindungan hak cipta ini harus dengan kewenangan dari Macrovision Corporation, dan ditujukan hanya untuk penggunaan di rumah dan penggunaan terbatas lainnya kecuali jika diizinkan oleh Macrovision Corporation.

Informasi dalam dokumen ini dapat diubah tanpa pemberitahuan sebelumnya.
© 2008–2009 Dell Inc. Hak cipta dilindungi undang-undang.

Dilarang keras memperbanyak material ini dalam cara apa pun tanpa izin tertulis Dell Inc.

Merek dagang yang digunakan dalam teks ini: *Dell*, logo *DELL*, *Latitude*, dan *Latitude On* merupakan merek dagang dari Dell Inc.; *Bluetooth* merupakan merek dagang terdaftar yang dimiliki oleh Bluetooth SIG, Inc., dan digunakan oleh Dell dengan lisensi; *Microsoft*, *Windows*, *Windows Vista*, *Outlook*, dan *logo tombol start Windows Vista* merupakan merek dagang atau merek dagang terdaftar dari Microsoft Corporation di Amerika Serikat dan/atau negara lain.

Merek dagang lain dan nama dagang yang mungkin digunakan dalam dokumen ini mengacu ke entitas yang mengaku memiliki merek dan nama produk mereka. Dell Inc. tidak mengklaim kepemilikan dari merek dagang dan nama dagang selain miliknya sendiri.

September 2009

Rev. A02

[Kembali ke Halaman Isi](#)

[Kembali ke Halaman Isi](#)

Penelusuran Kesalahan

Manual Servis Dell™ Latitude™ E4300

- [Peralatan](#)
- [Diagnostik Dell](#)
- [Menyelesaikan Masalah](#)
- [Layanan Update Teknis Dell](#)
- [Utilitas Dukungan Dell](#)

 **PERHATIAN:** Sebelum mengerjakan bagian dalam komputer, bacalah informasi keselamatan yang dikirimkan bersama komputer Anda. Untuk informasi praktik keselamatan tambahan, kunjungi Laman Pemenuhan Peraturan di situs www.dell.com di bagian www.dell.com/regulatory_compliance.

 **PERHATIAN:** Selalu lepaskan koneksi komputer dari outlet listrik sebelum membuka penutup komputer.

Peralatan

Lampu Daya

Lampu tombol daya yang terletak di bagian depan komputer menyala dan berkedip-kedip atau tetap menyala solid untuk mengindikasikan status yang berbeda-beda:

- 1 Jika lampu daya menyala hijau dan komputer tidak merespons, lihat [Lampu Diagnostik](#).
- 1 Jika lampu daya berkedip hijau, komputer dalam mode standby. Tekan sembarang tombol pada keyboard, gerakkan mouse, atau tekan tombol daya untuk melanjutkan pengoperasian normal.
- 1 Jika lampu daya padam, komputer dimatikan atau tidak menerima daya.
 - o Ulangi pemasangan kabel daya ke kedua konektor daya pada komputer dan outlet listrik.
 - o Jika komputer dipasang ke soket ekstensi, pastikan soket ekstensi telah dipasang ke outlet listrik dan soket ekstensi dinyalakan.
 - o Jangan gunakan perangkat proteksi daya, soket ekstensi, dan kabel ekstensi daya saat memeriksa apakah komputer dapat dinyalakan dengan benar.
 - o Pastikan outlet listrik berfungsi baik dengan menguji perangkat lain pada outlet tersebut, misalnya, lampu.
 - o Pastikan kabel daya utama dan kabel panel depan tersambung dengan benar ke board sistem (lihat [Board Sistem](#)).
- 1 Jika lampu daya berkedip kuning, komputer sedang menerima daya listrik, namun masalah daya internal tetap ada.
 - o Pastikan bahwa sakelar pilihan tegangan disetel agar sesuai dengan daya AC di lokasi Anda, jika ada.
 - o Pastikan bahwa kabel daya prosesor tersambung ke board sistem dengan kencang (lihat [Board Sistem](#)).
- 1 Jika lampu daya menyala kuning solid, perangkat mungkin mengalami gangguan fungsi atau salah dipasang.
 - o Lepaskan lalu pasang kembali modul memori (lihat [Memori](#)).
 - o Lepaskan lalu pasang kembali semua kartu pintar.
- 1 Menghilangkan interferensi. Beberapa kemungkinan penyebab interferensi adalah:
 - o Kabel ekstensi daya, keyboard, dan mouse
 - o Terlalu banyak perangkat di soket ekstensi
 - o Beberapa soket ekstensi disambungkan ke outlet listrik yang sama



Lampu Diagnostik







 **PERHATIAN:** Sebelum mengerjakan bagian dalam komputer, bacalah informasi keselamatan yang dikirimkan bersama komputer Anda. Untuk informasi praktik keselamatan tambahan, kunjungi Laman Pemenuhan Peraturan di situs www.dell.com di bagian www.dell.com/regulatory_compliance.

Komputer Anda memiliki tiga lampu status keyboard yang berada di atas keyboard. Selama pengoperasian normal, lampu status keyboard menampilkan status terkini (*menyala* atau *padam*) dari fitur Num Lock, Caps Lock, dan Scroll Lock. Jika komputer mulai menyala tanpa kesalahan, lampu akan berkedip dan kemudian padam. Namun demikian, Anda dapat menggunakan status lampu ini untuk membantu mengidentifikasi masalah jika komputer mengalami gangguan fungsi.

 **CATATAN:** Setelah komputer selesai menjalankan POST, lampu Num Lock mungkin tetap menyala, tergantung pada pengaturan BIOS Anda. Untuk informasi lebih lanjut tentang menggunakan program pengaturan sistem, lihat *Panduan Teknologi Dell™* di komputer Anda atau di situs support.dell.com.

Kode Lampu Diagnostik selama POST

Untuk menelusuri kesalahan pada komputer Anda, baca urutan lampu status keyboard dari kiri ke kanan (Num Lock, Caps Lock, lalu Scroll Lock). Jika komputer mengalami gangguan fungsi, lampu terpisah menampilkan status apakah *Menyala* , *Padam* , atau *Berkedip* .

Pola Lampu	Deskripsi Masalah	Solusi yang Disarankan
	Tidak ada modul memori terdeteksi.	<ul style="list-style-type: none"> 1 Jika terpasang dua atau lebih modul memori, lepaskan modul (lihat Melepaskan Modul Memori), lalu pasang kembali satu modul saja (lihat Memasang Kembali Modul Memori) dan nyalakan kembali komputer. Jika komputer menyala normal, lanjutkan memasang modul memori tambahan (satu per satu) hingga Anda mengenali modul yang rusak atau memasang ulang semua modul tanpa kesalahan. 1 Jika ada, pasang memori yang masih berfungsi dengan tipe yang sama ke dalam komputer Anda (lihat Memori). 1 Jika masalah masih tetap muncul, hubungi Dell (lihat Menghubungi Dell).
	Modul memori terdeteksi, tetapi terjadi kerusakan memori.	<ul style="list-style-type: none"> 1 Jika terpasang dua atau lebih modul memori, lepaskan modul (lihat Melepaskan Modul Memori), lalu pasang kembali satu modul saja (lihat Memasang Kembali Modul Memori) dan nyalakan kembali komputer. Jika komputer menyala normal, lanjutkan memasang modul memori tambahan (satu per satu) hingga Anda mengenali modul yang rusak atau memasang ulang semua modul tanpa kesalahan. 1 Jika ada, pasang memori yang masih berfungsi dengan tipe yang sama ke dalam komputer Anda (lihat Memori). 1 Jika masalah masih tetap muncul, hubungi Dell (lihat Menghubungi Dell).
	Terjadi kerusakan board sistem.	Hubungi Dell (lihat Menghubungi Dell).
	Mungkin terjadi kerusakan prosesor.	<ul style="list-style-type: none"> 1 Prosesor dipasang ke board sistem. Ulangi pemasangan board sistem (lihat Board Sistem). 1 Jika masalah masih tetap muncul, hubungi Dell (lihat Menghubungi Dell).
	Mungkin terjadi kerusakan LCD.	<ul style="list-style-type: none"> 1 Ulangi pemasangan kabel LCD (lihat Unit Display). 1 Jika masalah masih tetap muncul, hubungi Dell (lihat Menghubungi Dell).
	Mungkin terjadi kerusakan keyboard.	<ul style="list-style-type: none"> 1 Ulangi pemasangan keyboard (lihat Keyboard). 1 Jika ada, sambungkan keyboard eksternal. 1 Jika masalah masih tetap muncul, hubungi Dell (lihat Menghubungi Dell).

Pesan Sistem

 **CATATAN:** Jika pesan yang Anda terima tidak terdaftar dalam tabel, lihat dokumentasi untuk sistem pengoperasian atau program yang sedang dijalankan saat pesan muncul.

Decreasing available memory (Memori yang tersedia berkurang) — Lihat [Masalah Penguncian dan Perangkat Lunak](#).

Error 8602 (Kesalahan 8602) — Kegagalan perangkat tambahan, verifikasi bahwa mouse dan keyboard terpasang dengan kencang ke konektor yang benar.

Flash part write protected error (Kesalahan terproteksi tulis pada komponen flash) — Hubungi Dell (lihat [Menghubungi Dell](#)).

Gate A20 failure (Gangguan pada Gate A20) — Lihat [Masalah Penguncian dan Perangkat Lunak](#).

Invalid configuration information - please run setup program (Informasi konfigurasi tidak valid - jalankan program pengaturan sistem) — Masuk ke program pengaturan sistem dan ubah opsi pengaturan sistem untuk memperbaiki kesalahan konfigurasi. Untuk informasi lebih lanjut tentang menggunakan program pengaturan sistem, lihat *Panduan Teknologi Dell* di komputer Anda atau di situs support.dell.com.

Keyboard failure (Gangguan pada keyboard) — Keyboard rusak atau kabel keyboard kendur (lihat [Keyboard](#)).

Memory address line failure at (address), read value expecting (value) (Gangguan pada jalur alamat memori di (alamat), baca nilai yang diharapkan (nilai)) — Lihat [Masalah Penguncian dan Perangkat Lunak](#).

Memory double word logic failure at (address), read value expecting (value) (Gangguan pada word logic ganda memori di (alamat), baca nilai yang diharapkan (nilai)) — Lihat [Masalah Penguncian dan Perangkat Lunak](#).

Memory odd/even logic failure at (address) read value expecting (value) (Gangguan pada logic ganjil/genap memori di (alamat), baca nilai yang diharapkan (nilai)) — Lihat [Masalah Penguncian dan Perangkat Lunak](#).

Memory write/read failure at (address), read value expecting (value) (Gangguan pada tulis/baca memori di (alamat), baca nilai yang diharapkan (nilai)) — Lihat [Masalah Penguncian dan Perangkat Lunak](#).

Memory size in cmos invalid (Ukuran memori di cmos tidak valid) — Lihat [Masalah Penguncian dan Perangkat Lunak](#).

No boot device available – strike F1 to retry boot, F2 for setup utility. (Tidak ada perangkat booting – tekan F1 untuk mengulang booting, F2 untuk utilitas pengaturan.) **Press F5 to run onboard diagnostics (Tekan F5 untuk menjalankan diagnostik onboard)** — Sistem tidak dapat mendeteksi perangkat atau partisi yang dapat dibooting.

- o Jika floppy drive merupakan perangkat booting Anda, pastikan bahwa drive terpasang dengan benar dan pastikan floppy disk berada di dalam drive.
- o Jika hard drive adalah perangkat booting Anda, pastikan drive telah dipasang dengan benar dan dipartisi sebagai perangkat booting.
- o Masuk ke program pengaturan sistem dan pastikan informasi urutan booting telah benar. Untuk informasi tentang menggunakan program pengaturan sistem, lihat *Panduan Teknologi Dell* di komputer Anda atau di situs support.dell.com.

No boot sector on hard-disk drive (Tidak ada sektor booting pada drive hard-disk) — Masuk ke program pengaturan sistem dan pastikan bahwa informasi konfigurasi untuk hard drive benar. Untuk informasi tentang menggunakan program pengaturan sistem, lihat *Panduan Teknologi Dell* di komputer Anda atau di situs support.dell.com.

No timer tick interrupt (Tidak ada interupsi timer tick) — Jalankan Diagnostik Dell (lihat [Diagnostik Dell](#)).

Non-system disk or disk error (Bukan kesalahan disk sistem atau disk) — Pasang kembali floppy disk dengan floppy disk yang memiliki sistem pengoperasian dapat dibooting atau lepaskan floppy disk dan nyalakan kembali komputer.

Not a boot diskette (Bukan disket booting) — Masukkan floppy disk yang dapat dibooting dan nyalakan kembali komputer Anda.

Power warning messages have been disabled. run the setup utility to enable these messages. (Pesan peringatan daya telah dinonaktifkan. Jalankan utilitas pengaturan untuk mengaktifkan pesan ini.) — Untuk informasi tentang menggunakan program pengaturan sistem, lihat *Panduan Teknologi Dell* di komputer Anda atau di situs support.dell.com.

Read failure on internal hard drive (Gangguan fungsi baca pada hard drive internal) — Lihat [Masalah Drive](#).

Read failure on second internal hard drive (Gangguan fungsi baca pada hard drive internal kedua) — Lihat [Masalah Drive](#).

RTC mode fixed – time and date may be wrong (Mode RTC diperbaiki – waktu dan tanggal mungkin salah) — Masuk ke program pengaturan sistem dan perbaiki tanggal atau waktu. Untuk informasi tentang menggunakan program pengaturan sistem, lihat *Panduan Teknologi Dell* di komputer Anda atau di situs support.dell.com. Jika masalah ini tetap muncul, pasang kembali baterai CMOS.

Shutdown failure (Gangguan penonaktifan) — Jalankan Diagnostik Dell (lihat [Diagnostik Dell](#)).

Time-of-day clock stopped – please run the system setup program – (Waktu harian belum dihentikan – jalankan program pengaturan sistem) — Masuk ke program pengaturan sistem dan perbaiki tanggal atau waktu. Untuk informasi tentang menggunakan program pengaturan sistem, lihat *Panduan Teknologi Dell* di komputer Anda atau di situs support.dell.com. Jika masalah tetap ada, pasang kembali baterai CMOS.

Time-of-day not set – please run the system setup program (Waktu harian belum diatur – jalankan program pengaturan sistem) — Masuk ke program pengaturan sistem dan perbaiki tanggal atau waktu. Untuk informasi tentang menggunakan program pengaturan sistem, lihat *Panduan Teknologi Dell* di komputer Anda atau di situs support.dell.com. Jika masalah ini tetap muncul, pasang kembali baterai CMOS.

Timer chip counter 2 failed (Timer chip counter 2 bermasalah) — Jalankan Diagnostik Dell (lihat [Diagnostik Dell](#)).

The AC power adapter wattage and type cannot be determined. the battery may not charge. the system will adjust the performance to match the power available. please connect a dell xxx-W AC adapter or greater for best system performance. strike the F3 key (before the F1 or F2 key) if you do not want to see power warning messages again. strike the F1 key to continue, F2 to run the setup utility. (Tegangan adaptor daya AC dan tipenya tidak dapat ditentukan. Baterai tidak dapat diisi. Sistem akan menyesuaikan performa agar sesuai dengan daya yang ada. Sambungkan adaptor AC dell xxx-W atau yang lebih besar untuk performa sistem terbaik. Tekan tombol F3 (sebelum tombol F1 atau F2) jika Anda tidak ingin melihat pesan peringatan daya ini lagi. Tekan tombol F1 untuk melanjutkan, F2 untuk menjalankan utilitas pengaturan.) — Sambungkan adaptor AC yang benar ke komputer atau perangkat dok.

Komputer tersambung ke perangkat dok dan hanya daya baterai yang terdeteksi. Hal ini dapat terjadi jika adaptor daya tidak ada, kabel daya dilepaskan, atau komputer tidak tersambung dengan benar ke perangkat dok. Anda harus melepaskan gandengan, menggandengkan ulang, memasang adaptor daya, atau menyambungkan kabel daya. Tekan tombol F1 untuk mematikan komputer.

The amount of system memory has changed. if you did not change your memory... to resolve this issue, try to reseat the memory. (Jumlah memori sistem berubah. Jika Anda tidak mengubah memori Anda... untuk menyelesaikan masalah ini, cobalah untuk memasang ulang memori.) Strike the F1 key to continue, F2 to run the setup utility. (Tekan tombol F1 untuk melanjutkan, F2 untuk menjalankan utilitas pengaturan.) Press F5 to run onboard diagnostics. (Tekan F5 untuk menjalankan diagnostik onboard). —

- o Ulangi pemasangan memori (lihat [Memori](#)).
- o Jika memori tidak dilepaskan atau dipasang, gangguan modul memori atau board sistem dapat terjadi. Hubungi Dell untuk memperoleh bantuan (lihat [Menghubungi Dell](#)).

Unsupported memory. strike the F1 key to shutdown. (Memori tidak didukung. Tekan tombol F1 untuk mematikan komputer.) — Pastikan memori yang Anda gunakan didukung oleh komputer Anda (lihat [Memori](#)).

PERINGATAN: A xxx-W AC adapter has been detected, which is less than the recommended xxx-W AC adapter originally shipped. this will increase the time to charge the battery. they system will adjust the performance to match the power available. please connect a dell xxx-W AC adapter or greater for best performance. strike the F3 key (before the F1 or F2 key) if you do not want to see power warning messages again. strike the F1 key to continue, F2 to run the setup utility. (Adaptor AC xxx-W telah terdeteksi, dengan kapasitas di bawah adaptor AC xxx-W asli rekomendasi yang disertakan. Hal ini akan meningkatkan waktu pengisian baterai. Sistem akan menyesuaikan performa agar sesuai dengan daya yang ada. Sambungkan adaptor AC xxx-W atau yang lebih besar untuk performa terbaik. Tekan tombol F3 (sebelum F1 atau F2) jika Anda tidak ingin melihat pesan peringatan ini lagi. Tekan F1 untuk melanjutkan, F2 untuk menjalankan utilitas pengaturan.) — Sambungkan adaptor AC yang benar ke komputer atau perangkat dok.

PERINGATAN: The primary battery cannot be identified. this system will be unable to charge batteries until this battery is removed. (Baterai primer tidak dapat diidentifikasi. Sistem ini tidak dapat mengisi baterai hingga baterai ini dilepaskan.) — Untuk komputer dengan dua baterai terpasang, baterai primer mungkin dipasang secara tidak benar, atau baterai atau board sistem rusak.

PERINGATAN: The second battery cannot be identified. this system will be unable to charge batteries until this battery is removed. (Baterai kedua tidak dapat diidentifikasi. Sistem ini tidak dapat mengisi baterai hingga baterai ini dilepaskan.) — Untuk komputer dengan dua baterai terpasang, baterai kedua mungkin dipasang secara tidak benar, atau baterai atau board sistem rusak.

PERINGATAN: The batteries cannot be identified. this system will be unable to charge batteries until this battery is removed. (Baterai-baterai tidak dapat diidentifikasi. Sistem ini tidak dapat mengisi baterai hingga baterai ini dilepaskan.) — Untuk komputer dengan dua baterai terpasang, satu atau dua baterai mungkin dipasang secara tidak benar, atau baterai atau board sistem rusak.

PERINGATAN: The battery cannot be identified. this system will be unable to charge this battery. (Baterai tidak dapat diidentifikasi. Sistem ini tidak dapat mengisi baterai ini.) — Baterai mungkin dipasang salah, atau baterai atau board sistem rusak.

PERINGATAN: The battery attached cannot power the system. (Baterai yang terpasang tidak dapat menyalakan sistem.) The system will not boot with this battery plugged in. Press F1 to shutdown the system. (Sistem tidak akan menjalankan booting dengan baterai terpasang. Tekan F1 untuk mematikan sistem.)

PERINGATAN! Battery is critically low. hit F1 to continue. (Baterai sangat lemah. Tekan F1 untuk melanjutkan)

PERINGATAN: The TPM could not be initialized (TPM tidak dapat dimulai) — Mungkin terjadi gangguan pada board sistem. Hubungi Dell untuk memperoleh bantuan (lihat [Menghubungi Dell](#)).

Warning messages have been disabled. run the setup utility to enable these messages. (Pesan peringatan telah dinonaktifkan. Jalankan utilitas pengaturan untuk mengaktifkan pesan ini.) — Untuk informasi tentang menggunakan program pengaturan sistem, lihat *Panduan Teknologi Dell* di komputer Anda atau di situs support.dell.com.

PERINGATAN: Dell's disk monitoring system has detected that drive [0/1] on the [primary/secondary] eide controller is operating outside of normal specifications. it is advisable to immediately back up your data and replace your hard drive by calling your support desk or dell. (Sistem pemantauan disk Dell mendeteksi bahwa drive [0/1] pada kontroler eide [primer/sekunder] sedang beroperasi di luar spesifikasi normal. Disarankan untuk segera membuat back up data Anda dan ganti hard drive dengan menghubungi staf dukungan atau menghubungi Dell.) — Hubungi Dell untuk memperoleh bantuan (lihat [Menghubungi Dell](#)).

Your power adapter does not supply enough power to run the attached docking station. either undock or insert an appropriate adapter. strike the F1 key to shutdown. (Adaptor daya Anda tidak menyuplai cukup daya untuk menjalankan perangkat dok. Lepaskan gandingan atau pasang adaptor yang sesuai. Tekan tombol F1 untuk mematikan komputer.) — Sambungkan adaptor AC.

Your system is docked, but the AC adapter type cannot be determined. either undock or insert an appropriate adapter. strike the F1 key to shutdown. (Sistem Anda dihubungkan dengan perangkat dok, namun tipe adaptor AC tidak dapat ditentukan. Lepaskan gandingan atau pasang adaptor yang sesuai. Tekan tombol F1 untuk mematikan komputer.) — Adaptor AC mungkin dipasang secara salah, atau adaptor AC atau perangkat dok mungkin rusak.

Your system automatically power off because it became warmer than expected. this may have been caused by: (Sistem Anda secara otomatis mematikan pengoperasiannya karena sistem menjadi lebih panas dari yang diharapkan. Hal ini dapat disebabkan oleh:) operating or storing the system in an environment where the ambient temperature is too high, or obstructing the air flow from the system fan vents. if the problem recurs, please call dell support with error code #M1004. (pengoperasian atau penyimpanan sistem di lingkungan dengan suhu sekitar terlalu tinggi, atau aliran udara dari ventilasi kipas sistem terhambat. Jika masalah ini terjadi, hubungi dukungan Dell dengan kode kesalahan #M1004.) — Hubungi Dell untuk memperoleh bantuan (lihat [Menghubungi Dell](#)).

Processor SSDT data not found operating system power management for mult core processors will be disabled. (**Data SSDT Prosesor tidak ditemukan** Manajemen daya sistem pengoperasian untuk prosesor berinti ganda akan dinonaktifkan.) —

UL circuit tripped the UL trip count is shown below the F3-key message. strike the F3 key to clear the UL counter, any other key to continue. (**Kesalahan pada sirkuit** Jumlah trip UL ditampilkan di bawah pesan tombol F3. Tekan tombol F3 untuk menghapus penghitung UL, atau tekan tombol lain untuk melanjutkan.) — Jalankan Diagnostik Dell (lihat [Diagnostik Dell](#)).

Processor microcode update failure the revision of processor in the system is not supported. (**Gangguan update kode mikro prosesor** Revisi prosesor pada sistem tidak didukung.) — Pastikan bahwa prosesor yang Anda gunakan didukung oleh komputer Anda. Lihat bagian "Spesifikasi" dalam *Panduan Pemasangan dan Referensi Cepat*.

Penelusuran Kesalahan Perangkat Keras

Jika perangkat tidak terdeteksi selama pengaturan sistem pengoperasian atau terdeteksi, namun tidak dikonfigurasi dengan benar, Anda dapat menggunakan Penelusuran Kesalahan Perangkat Keras untuk menyelesaikan ketidaksesuaian.

Windows® Vista®:

1. Klik tombol start Windows Vista , dan klik **Help and Support**.
2. Ketik `hardware troubleshooter` di kolom pencarian (search) dan tekan <Enter> untuk memulai pencarian.
3. Pada hasil pencarian, pilih opsi yang secara optimal menguraikan masalah dan ikuti tahapan penelusuran kesalahan yang tersisa.

Windows XP:

1. Klik **Start** → **Help and Support**.
2. Ketik `hardware troubleshooter` di kolom pencarian dan tekan <Enter> untuk memulai pencarian.
3. Di bagian **Fix a Problem**, klik **Hardware Troubleshooter**.
4. Di daftar **Hardware Troubleshooter**, pilih opsi dengan penjelasan terbaik mengenai masalah dan klik **Next** untuk mengikuti tahapan penelusuran kesalahan yang masih ada.

Diagnostik Dell

 **PERHATIAN:** Sebelum mengerjakan bagian dalam komputer, bacalah informasi keselamatan yang dikirimkan bersama komputer Anda. Untuk informasi praktik keselamatan tambahan, kunjungi Laman Pemenuhan Peraturan di situs www.dell.com di bagian www.dell.com/regulatory_compliance.

Kapan Menggunakan Diagnostik Dell

Jika Anda mengalami masalah dengan komputer Anda, lakukan pemeriksaan di bagian [Penelusuran Kesalahan](#), lalu jalankan Diagnostik Dell sebelum menghubungi Dell untuk memperoleh bantuan.

Mulai Diagnostik Dell dari hard drive atau dari media *Driver dan Utilitas* yang disertakan dengan komputer Anda.

 **CATATAN:** Media *Driver dan Utilitas* merupakan fitur opsional dan mungkin tidak dikirimkan bersama komputer Anda.

 **CATATAN:** Diagnostik Dell hanya berfungsi pada komputer Dell.

Memulai Diagnostik Dell dari Hard Drive Anda

Sebelum menjalankan Diagnostik Dell, masuk ke program pengaturan sistem untuk meninjau informasi konfigurasi komputer Anda, dan pastikan bahwa perangkat yang ingin Anda uji ditampilkan di program pengaturan sistem dan dalam kondisi aktif. Untuk informasi tentang menggunakan program pengaturan sistem, lihat *Panduan Teknologi Dell* di komputer Anda atau di situs support.dell.com.

Diagnostik Dell terdapat pada partisi utilitas diagnostik terpisah di hard drive Anda.

 **CATATAN:** Jika komputer tersambung ke perangkat dok (tergandeng), lepaskan sambungannya. Lihat dokumentasi yang dikirimkan bersama dengan perangkat dok untuk instruksinya.

 **CATATAN:** Jika komputer tidak menampilkan gambar layar, hubungi Dell (lihat [Menghubungi Dell](#)).

1. Pastikan komputer disambungkan ke outlet listrik yang berfungsi baik.
2. Tekan dan tahan tombol <Fn> atau tombol penonaktif suara lalu nyalakan komputer.

 **CATATAN:** Atau, Anda dapat memilih **Diagnostik** dari menu booting satu kali saat pengaktifan komputer (startup) untuk booting ke partisi utilitas diagnostik dan menjalankan Diagnostik Dell. Untuk informasi tentang menggunakan program pengaturan sistem, lihat *Panduan Teknologi Dell* di komputer Anda atau di situs support.dell.com.

Komputer menjalankan Pre-boot System Assessment (PSA), serangkaian tes awal dari board sistem, keyboard, display, memori, hard drive, dll.

- 1 Selama evaluasi, jawab setiap pertanyaan yang muncul.
- 1 Jika terdeteksi kesalahan selama Pre-boot System Assessment, catatlah kode kesalahan dan lihat [Menghubungi Dell](#).
- 1 Jika Pre-boot System Assessment berhasil selesai, pesan berikut akan muncul: "Booting Dell Diagnostic Utility Partition. Press any key to continue." (Booting Dell Diagnostic Utility Partition. Tekan tombol apa saja untuk melanjutkan).

 **CATATAN:** Jika Anda melihat pesan yang menyebutkan bahwa tidak ditemukan partisi utilitas diagnostik, jalankan Diagnostik Dell dari media *Driver dan Utilitas* (lihat [Memulai Diagnostik Dell dari Media Driver dan Utilitas](#)).

3. Tekan sembarang tombol untuk memulai Diagnostik Dell dari partisi utilitas diagnostik di hard drive Anda.
4. Tekan <Tab> untuk memilih **Test System** lalu tekan <Enter>.

 **CATATAN:** Anda disarankan untuk memilih **Test System** untuk menjalankan tes menyeluruh pada komputer Anda. Dengan memilih **Test Memory** akan memulai perpanjangan tes memori, yang dapat memerlukan waktu hingga 30 menit atau lebih untuk menyelesaikan tes. Saat tes selesai, simpan hasil tes lalu tekan tombol apa saja untuk kembali ke menu sebelumnya.

5. Pada Menu Utama Diagnostik Dell, klik kiri pada panel sentuh/mouse, atau tekan <Tab> dan kemudian <Enter>, untuk memilih tes yang ingin Anda jalankan (lihat [Menu Utama Diagnostik Dell](#)).

 **CATATAN:** Catat kode kesalahan dan deskripsi masalah dengan benar saat informasi itu muncul dan ikuti instruksi pada layar.

6. Setelah semua tes selesai, tutup jendela tes untuk kembali ke Menu Utama Diagnostik Dell.
7. Tutup jendela Menu Utama untuk keluar dari Diagnostik Dell dan nyalakan kembali komputer.

Memulai Diagnostik Dell dari Media Driver dan Utilitas

Sebelum menjalankan Diagnostik Dell, masuk ke program pengaturan sistem untuk meninjau informasi konfigurasi komputer Anda, dan pastikan bahwa perangkat yang ingin Anda uji ditampilkan di program pengaturan sistem dan dalam kondisi aktif. Untuk informasi tentang menggunakan program pengaturan sistem, lihat *Panduan Teknologi Dell* di komputer Anda atau di situs support.dell.com.

1. Pasang media *Driver dan Utilitas* ke dalam drive optis.
2. Nyalakan kembali komputer.
3. Saat logo DELL muncul, tekan segera <F12>.

 **CATATAN:** Keyboard dapat rusak jika tombol di keyboard ditekan lama. Untuk mencegah kemungkinan kerusakan keyboard, tekan dan lepaskan <F12> dengan jeda yang sama untuk membuka Boot Device Menu.

Jika Anda menunggu terlalu lama dan logo sistem pengoperasian muncul, lanjutkan menunggu hingga Anda melihat desktop Microsoft® Windows, kemudian matikan komputer Anda dan coba kembali.

4. Saat daftar perangkat booting muncul, gunakan tombol tanda panah naik atau turun untuk menyorot **CD/DVD/CD-RW Drive** lalu tekan <Enter>.

 **CATATAN:** Menggunakan menu booting satu kali akan mengubah urutan booting hanya untuk booting terkini. Setelah dinyalakan kembali, komputer akan melakukan booting sesuai dengan urutan booting yang telah ditentukan di program pengaturan sistem.

5. Tekan tombol apa saja untuk mengonfirmasi bahwa Anda ingin memulai booting dari CD/DVD.

Jika Anda menunggu terlalu lama dan logo sistem pengoperasian muncul, lanjutkan menunggu hingga Anda melihat desktop Microsoft Windows, kemudian matikan komputer Anda dan coba kembali.

6. Ketik 1 untuk **Run the 32 Bit Dell Diagnostics**.

7. Pada **Dell Diagnostics Menu**, ketik 1 untuk memilih **Dell 32-bit Diagnostics for Resource CD (graphical user interface)**.

8. Tekan <Tab> untuk memilih **Test System** lalu tekan <Enter>.

 **CATATAN:** Anda disarankan untuk memilih **Test System** untuk menjalankan tes menyeluruh pada komputer Anda. Dengan memilih **Test Memory** akan memulai perpanjangan tes memori, yang dapat memerlukan waktu hingga 30 menit atau lebih untuk menyelesaikan tes. Saat tes selesai, simpan hasil tes lalu tekan tombol apa saja untuk kembali ke menu sebelumnya.

9. Pada Menu Utama Diagnostik Dell, klik kiri pada mouse, atau tekan <Tab> dan kemudian <Enter>, untuk memilih tes yang ingin Anda jalankan (lihat [Menu Utama Diagnostik Dell](#)).

 **CATATAN:** Catat kode kesalahan dan deskripsi masalah dengan benar saat informasi itu muncul dan ikuti instruksi pada layar.

10. Setelah semua tes selesai, tutup jendela tes untuk kembali ke Menu Utama Diagnostik Dell.

11. Tutup jendela Menu Utama untuk keluar dari Diagnostik Dell dan nyalakan kembali komputer.

12. Lepaskan media *Driver dan Utilitas* dari drive optis.

Menu Utama Diagnostik Dell

Setelah Diagnostik Dell mulai diaktifkan, menu berikut ditampilkan:

Opsi	Fungsi
Test Memory (Tes Memori)	Menjalankan tes memori yang terpisah
Test System (Tes Sistem)	Menjalankan diagnostik sistem
Exit (Keluar)	Keluar dari diagnostik

Tekan <Tab> untuk memilih tes yang ingin Anda jalankan lalu tekan <Enter>.

 **CATATAN:** Anda disarankan untuk memilih **Test System** untuk menjalankan tes menyeluruh pada komputer Anda. Dengan memilih **Test Memory** akan memulai perpanjangan tes memori, yang dapat memerlukan waktu hingga 30 menit atau lebih untuk menyelesaikan tes. Saat tes selesai, simpan hasil tes lalu tekan tombol apa saja untuk kembali ke menu ini.

Setelah **Test System** dipilih, menu berikut ditampilkan:

Opsi	Fungsi
Express Test (Tes Ekspres)	Melakukan tes cepat untuk perangkat yang ada di sistem. Ini biasanya berlangsung selama 10 hingga 20 menit. CATATAN: Express Test (Tes Ekspres) tidak memerlukan intervensi Anda. Jalankan Express Test (Tes Ekspres) terlebih dahulu untuk meningkatkan kemungkinan pendeteksian masalah secara cepat.
Extended Test (Tes Lanjutan)	Melakukan tes menyeluruh untuk perangkat yang ada di sistem. Ini biasanya berlangsung selama satu jam atau lebih. CATATAN: Pada waktu tertentu Extended Test (Tes Lanjutan) memerlukan input dari Anda untuk menjawab pertanyaan spesifik.
Custom Test (Tes Spesifik)	Berfungsi untuk mengetes perangkat khusus atau memodifikasi tes yang akan dijalankan.
Symptom Tree (Bagan Gejala)	Dengan opsi ini, Anda dapat memilih tes berdasarkan gejala masalah yang Anda hadapi. Opsi ini berisi daftar gejala-gejala

yang paling umum.

CATATAN: Anda disarankan untuk memilih **Extended Test** untuk menjalankan pemeriksaan menyeluruh pada perangkat di komputer.

Untuk masalah yang muncul selama tes, sebuah pesan akan muncul dengan kode kesalahan dan deskripsi masalah. Catat kode kesalahan dan deskripsi masalah dengan benar dan ikuti instruksi pada layar. Jika Anda tidak dapat menyelesaikan masalah, hubungi Dell (lihat "Menghubungi Dell" pada halaman 112).

CATATAN: Saat menghubungi tim dukungan Dell, siapkan Tag Servis Anda. Tag Servis untuk komputer Anda terletak di bagian atas dari setiap layar tes.

Tab berikut memberikan informasi tambahan untuk menjalankan tes dari opsi Custom Test (Tes Spesifik) atau Symptom Tree (Bagan Gejala):

Tab	Fungsi
Results (Hasil)	Menampilkan hasil tes dan kondisi kesalahan yang ditemui.
Errors (Kesalahan)	Menampilkan kondisi kesalahan yang ditemui, kode kesalahan, dan deskripsi masalah.
Help (Bantuan)	Mendeskripsikan tes dan persyaratan untuk menjalankan tes.
Configuration (Konfigurasi)	Menampilkan konfigurasi perangkat keras untuk perangkat yang dipilih. Diagnostik Dell memperoleh informasi konfigurasi untuk semua perangkat dari program pengaturan sistem, memori, dan beragam tes internal, dan informasi tersebut ditampilkan di daftar perangkat di bagian kiri layar. CATATAN: Daftar perangkat mungkin tidak menampilkan nama semua komponen yang terpasang di komputer Anda atau semua perangkat yang terhubung ke komputer Anda.
Parameters (Parameter)	Memungkinkan Anda untuk memodifikasi tes, jika mungkin, dengan mengganti pengaturan tes.

Menyelesaikan Masalah

Ikuti tips berikut jika Anda melakukan penelusuran kesalahan di komputer Anda:

- 1 Jika Anda menambahkan atau melepaskan satu komponen sebelum terjadi masalah, periksa prosedur pemasangannya dan pastikan komponen tersebut telah terpasang dengan benar.
- 1 Jika satu perangkat periferal tidak berfungsi, pastikan perangkat tersebut telah terhubung dengan benar.
- 1 Jika pesan kesalahan muncul di layar, catat pesan dengan tepat. Pesan ini mungkin dapat membantu staf pendukung dan memperbaiki masalah yang terjadi.
- 1 Jika pesan kesalahan muncul di program, lihat dokumentasi program.

CATATAN: Prosedur dalam dokumen ini ditulis untuk tampilan standar Windows, jadi prosedur mungkin tidak berlaku jika Anda mengatur komputer Dell Anda ke tampilan Windows Classic.

Masalah Baterai

PERHATIAN: Terdapat risiko baterai baru meledak jika baterai tidak dipasang dengan benar. Ganti baterai hanya dengan tipe yang sama atau setara yang direkomendasikan oleh produsen. Buang baterai bekas sesuai dengan instruksi produsen.

PERHATIAN: Sebelum mengerjakan bagian dalam komputer, bacalah informasi keselamatan yang dikirimkan bersama komputer Anda. Untuk informasi praktik keselamatan tambahan, kunjungi Laman Pemenuhan Peraturan di situs www.dell.com di bagian www.dell.com/regulatory_compliance.

Masalah Drive

PERHATIAN: Sebelum mengerjakan bagian dalam komputer, bacalah informasi keselamatan yang dikirimkan bersama komputer Anda. Untuk informasi praktik keselamatan tambahan, kunjungi Laman Pemenuhan Peraturan di situs www.dell.com di bagian www.dell.com/regulatory_compliance.

Pastikan Microsoft Windows Mengenali drive —

Windows Vista:

- 1 Klik tombol Start Windows Vista  dan klik **Computer**.

Windows XP:

- 1 Klik **Start** dan klik **My Computer**.

Jika drive tidak ada di daftar, lakukan scan menyeluruh dengan perangkat lunak antivirus Anda untuk memeriksa dan menghilangkan virus. Virus terkadang dapat menghambat Windows mengenali drive.

Tes drive —

- 1 Masukkan disk lainnya untuk memastikan drive asli tidak rusak.
- 1 Masukkan floppy disk yang dapat dibooting dan nyalakan kembali komputer.

Bersihkan drive atau disk

Periksa koneksi kabel

Jalankan Penelusuran Kesalahan Perangkat Keras — Lihat [Penelusuran Kesalahan Perangkat Keras](#).

Jalankan Diagnostik Dell — Lihat [Diagnostik Dell](#).

Masalah drive optis

 **CATATAN:** Getaran dengan kecepatan tinggi pada drive optis adalah normal dan mungkin menyebabkan kebisingan, yang tidak mengindikasikan adanya kerusakan pada drive atau media.

 **CATATAN:** Karena perbedaan negara dan format disk yang berbeda, tidak semua nama DVD dapat berfungsi di semua drive DVD.

Atur kontrol volume Windows —

- 1 Klik ikon speaker di sudut kanan bawah layar Anda.
- 1 Pastikan bahwa volume dinaikkan dengan mengklik bar geser dan menariknya ke atas.
- 1 Pastikan bahwa suara tidak dimatikan dengan mengklik setiap kotak yang dicentang.

Periksa speaker dan subwoofer — Lihat [Masalah Suara dan Speaker](#).

Masalah penulisan pada drive optis

Tutup program lain — Drive optis ini harus menerima aliran data yang tetap selama proses penulisan. Jika aliran terganggu, kesalahan akan muncul. Coba tutup semua program sebelum Anda menulis pada drive optis.

Nonaktifkan mode standby pada Windows sebelum menulis pada disk — Cari kata kunci *standby* di Windows Help and Support untuk informasi mengenai mode manajemen daya.

Masalah hard drive

Jalankan Pemeriksaan Disk —

Windows Vista:

1. Klik **Start**  dan klik **Computer**.
2. Klik kanan **Local Disk C:**.
3. Klik **Properties**→**Tools**→**Check Now**.

Jendela **User Account Control** akan ditampilkan. Jika Anda adalah administrator pada komputer tersebut, klik **Continue**; jika bukan, hubungi administrator Anda untuk melanjutkan tindakan yang diinginkan.

4. Ikuti instruksi pada layar.

Windows XP:

1. Klik **Start** dan klik **My Computer**.
2. Klik kanan **Local Disk C:**.
3. Klik **Properties**→**Tools**→**Check Now**.
4. Klik **Scan for and attempt recovery of bad sectors and click Start**.

Masalah E-Mail dan Internet

 **PERHATIAN:** Sebelum mengerjakan bagian dalam komputer, bacalah informasi keselamatan yang dikirimkan bersama komputer Anda. Untuk informasi praktik keselamatan tambahan, kunjungi Laman Pemenuhan Peraturan di situs www.dell.com/regulatory_compliance.

Periksa pengaturan sekuriti Microsoft Outlook® Express — Jika Anda tidak dapat membuka lampiran e-mail Anda:

1. Pada Outlook Express, klik **Tools**→ **Options**→ **Security**.
2. Klik **Do not allow attachments** untuk membatalkan tanda centang, jika perlu.

Pastikan bahwa Anda tersambung ke Internet — Pastikan bahwa Anda telah mendaftar ke penyedia Internet. Dengan program e-mail Outlook Express terbuka, klik **File**. Jika **Work Offline** memiliki tanda centang di sebelahnya, klik tanda centang untuk membatalkannya dan sambungkan ke Internet. Untuk bantuan, hubungi penyedia layanan Internet.

Pesan Kesalahan

 **PERHATIAN:** Sebelum mengerjakan bagian dalam komputer, bacalah informasi keselamatan yang dikirimkan bersama komputer Anda. Untuk informasi praktik keselamatan tambahan, kunjungi Laman Pemenuhan Peraturan di situs www.dell.com/regulatory_compliance.

Jika pesan kesalahan yang Anda terima tidak terdaftar, lihat dokumentasi untuk sistem pengoperasian atau program yang sedang dijalankan saat pesan muncul.

A filename cannot contain any of the following characters: (Nama file tidak boleh berisi karakter berikut:) \ / : * ? " < > | — Jangan gunakan karakter tersebut pada nama file.

A required .DLL file was not found (File .DLL yang diperlukan tidak ditemukan) — File pokok pada program yang Anda coba buka hilang. Untuk melepaskan lalu memasang kembali program:

Windows Vista:

1. Klik **Start**  → **Control Panel**→ **Programs**→ **Programs and Features**.
2. Pilih program yang ingin Anda hapus.
3. Klik **Uninstall**.
4. Lihat dokumentasi program untuk instruksi penginstalan.

Windows XP:

1. Klik **Start**→ **Control Panel**→ **Add or Remove Programs**→ **Programs and Features**.
2. Pilih program yang ingin Anda hapus.
3. Klik **Uninstall**.
4. Lihat dokumentasi program untuk instruksi penginstalan.

pesan drive : \ is not accessible (tidak dapat diakses). The device is not ready (Perangkat belum siap) — Drive tidak dapat membaca disk. Masukkan disk ke dalam drive dan coba lagi.

Insert bootable media (Masukkan media yang dapat dibooting) — Masukkan floppy disk, CD, atau DVD yang dapat dibooting.

Non-system disk error (Bukan kesalahan disk sistem) — Lepaskan floppy disk dari floppy drive dan nyalakan kembali komputer Anda.

Not enough memory or resources (Memori atau sumber daya tidak cukup). Close some programs and try again (Tutup beberapa program dan coba lagi) — Tutup semua jendela dan buka program yang ingin Anda gunakan. Pada beberapa kasus, Anda harus menyalakan komputer Anda untuk memulihkan sumber daya komputer. Jika demikian, jalankan program yang ingin Anda gunakan pertama kali.

Operating system not found (Sistem pengoperasian tidak ditemukan) — Hubungi Dell (lihat [Menghubungi Dell](#)).

Masalah Perangkat IEEE 1394

 **PERHATIAN:** Sebelum mengerjakan bagian dalam komputer, bacalah informasi keselamatan yang dikirimkan bersama komputer Anda. Untuk informasi praktik keselamatan tambahan, kunjungi Laman Pemenuhan Peraturan di situs www.dell.com/regulatory_compliance.

 **CATATAN:** Komputer Anda hanya mendukung IEEE 1394a standar.

Pastikan bahwa kabel untuk perangkat IEEE 1394 terpasang dengan benar pada perangkat dan konektor pada komputer

Pastikan bahwa perangkat IEEE 1394 diaktifkan pada pengaturan sistem — Lihat "Opsi Pengaturan Sistem" dalam *Panduan Teknologi Dell* di komputer Anda atau di situs support.dell.com.

Pastikan bahwa perangkat IEEE 1394 dikenali oleh Windows —

Windows Vista:

1. Klik **Start**  → **Control Panel** → **Hardware and Sound**.
2. Klik **Device Manager**.

Windows XP:

1. Klik **Start** and click **Control Panel**.
2. Pada **Pick a Category**, klik **Performance and Maintenance** → **System** → **System Properties** → **Hardware** → **Device Manager**.

Jika perangkat IEEE 1394 Anda berada dalam daftar, hal ini berarti Windows mengenali perangkat ini.

Jika ada masalah dengan perangkat Dell IEEE 1394 — Hubungi Dell (lihat [Menghubungi Dell](#)).

Jika ada masalah dengan perangkat IEEE 1394 yang tidak disediakan oleh Dell — Hubungi produsen perangkat IEEE 1394.

Masalah Penguncian dan Perangkat Lunak

 **PERHATIAN:** Sebelum mengerjakan bagian dalam komputer, bacalah informasi keselamatan yang dikirimkan bersama komputer Anda. Untuk informasi praktik keselamatan tambahan, kunjungi Laman Pemenuhan Peraturan di situs www.dell.com/regulatory_compliance.

Komputer tidak dapat dinyalakan

Periksa lampu diagnostik — Lihat [Lampu Diagnostik](#).

Pastikan kabel daya telah tersambung dengan kencang ke komputer dan ke outlet listrik.

Jika komputer berhenti merespons

 **PEMBERITAHUAN:** Anda mungkin kehilangan data jika Anda tidak dapat menjalankan penonaktifan sistem pengoperasian.

Matikan komputer — Jika Anda tidak berhasil mendapatkan respons dengan menekan sembarang tombol pada keyboard atau menggerakkan mouse, tekan dan tahan tombol daya selama minimal 8 hingga 10 detik (hingga komputer dimatikan), dan kemudian nyalakan kembali komputer Anda.

Sebuah program berhenti merespons

Akhiri program —

1. Tekan <Ctrl><Shift><Esc> secara bersamaan untuk mengakses Task Manager.
2. Klik tab **Applications**.
3. Klik untuk memilih program yang tidak lagi merespons.
4. Klik **End Task**.

Jika program sering berhenti memberikan respons

 **CATATAN:** Perangkat lunak biasanya disertai instruksi penginstalan dalam dokumentasinya atau pada floppy disk, CD, atau DVD.

Lihat dokumentasi perangkat lunak — Jika perlu, batalkan penginstalan dan instal ulang program.

Program didesain untuk sistem pengoperasian Windows versi sebelumnya

Jalankan Program Compatibility Wizard —

Windows Vista:

Program Compatibility Wizard akan mengonfigurasi program untuk beroperasi pada lingkungan yang mirip dengan lingkungan sistem pengoperasian yang bukan Windows Vista.

1. Klik **Start**  → **Control Panel** → **Programs** → **Use an older program with this version of Windows**.
2. Pada layar awal, klik **Next**.
3. Ikuti instruksi pada layar.

Windows XP:

Program Compatibility Wizard akan mengonfigurasi program untuk beroperasi pada lingkungan yang mirip dengan lingkungan sistem pengoperasian yang bukan XP.

1. Klik **Start** → **All Programs** → **Accessories** → **Program Compatibility Wizard** → **Next**.
2. Ikuti instruksi pada layar.

Layar biru solid muncul

Matikan komputer — Jika Anda tidak berhasil mendapatkan respons dengan menekan sembarang tombol pada keyboard atau menggerakkan mouse, tekan dan tahan tombol daya selama minimal 8 hingga 10 detik (hingga komputer dimatikan), dan kemudian nyalakan kembali komputer Anda.

Masalah perangkat lunak lainnya

Periksa dokumentasi perangkat lunak atau hubungi pembuat perangkat lunak untuk informasi penelusuran kesalahan —

1. Pastikan program kompatibel dengan sistem pengoperasian yang diinstal pada komputer Anda.
1. Pastikan program memenuhi persyaratan perangkat keras minimal yang diperlukan untuk menjalankan perangkat lunak. Lihat dokumentasi perangkat lunak untuk informasi.
1. Pastikan program diinstal dan dikonfigurasi dengan benar.
1. Periksa dan pastikan driver perangkat tidak mengganggu program.
1. Jika perlu, batalkan penginstalan dan instal ulang program.

Segera buat back-up file Anda.

Gunakan program pemeriksaan virus untuk memeriksa hard drive, floppy disk, CD, atau DVD.

Simpan dan tutup semua file atau program yang terbuka dan matikan komputer Anda melalui menu Start.

Masalah Memori



PERHATIAN: Sebelum mengerjakan bagian dalam komputer, bacalah informasi keselamatan yang dikirimkan bersama komputer Anda. Untuk informasi praktik keselamatan tambahan, kunjungi Laman Pemenuhan Peraturan di situs www.dell.com di bagian www.dell.com/regulatory_compliance.

Jika Anda menerima pesan memori tidak mencukupi (Jika Anda menerima pesan memori tidak mencukupi) —

1. Simpan dan tutup semua file yang terbuka dan tutup semua program terbuka yang tidak Anda gunakan untuk melihat apakah tindakan tersebut dapat menyelesaikan masalah.
1. Lihat dokumentasi perangkat lunak untuk persyaratan memori minimal. Jika perlu, pasang memori tambahan (lihat [Memori](#)).
1. Ulangi pemasangan modul memori (lihat [Memori](#)) untuk memastikan bahwa komputer telah berhasil berkomunikasi dengan memori.
1. Jalankan Diagnostik Dell (lihat [Diagnostik Dell](#)).

Jika Anda mengalami masalah memori lainnya —

1. Ulangi pemasangan modul memori (lihat [Memori](#)) untuk memastikan bahwa komputer telah berhasil berkomunikasi dengan memori.
1. Pastikan bahwa Anda mengikuti panduan pemasangan memori (lihat [Memasang Kembali Modul Memori](#)).
1. Pastikan komputer Anda mendukung memori yang Anda gunakan. Untuk informasi lebih lanjut mengenai tipe memori yang didukung oleh komputer Anda, lihat [Memori](#).
1. Jalankan Diagnostik Dell (lihat [Diagnostik Dell](#)).

Masalah Jaringan

⚠ PERHATIAN: Sebelum mengerjakan bagian dalam komputer, bacalah informasi keselamatan yang dikirimkan bersama komputer Anda. Untuk informasi praktik keselamatan tambahan, kunjungi Laman Pemenuhan Peraturan di situs www.dell.com di bagian www.dell.com/regulatory_compliance.

Periksa konektor kabel jaringan — Pastikan bahwa kabel jaringan terpasang dengan benar ke dalam konektor jaringan di bagian belakang komputer dan soket jaringan.

Periksa lampu jaringan di bagian belakang komputer — Jika lampu integritas link padam, tidak terdapat komunikasi jaringan. Pasang kembali kabel jaringan.

Nyalakan kembali komputer dan akseslah jaringan lagi

Periksa pengaturan jaringan Anda — Hubungi administrator jaringan Anda atau staf yang mengatur jaringan Anda untuk memverifikasi bahwa pengaturan jaringan Anda benar dan dapat berfungsi.

Jalankan Penelusuran Kesalahan Perangkat Keras — Lihat [Penelusuran Kesalahan Perangkat Keras](#).

Masalah Daya

⚠ PERHATIAN: Sebelum mengerjakan bagian dalam komputer, bacalah informasi keselamatan yang dikirimkan bersama komputer Anda. Untuk informasi praktik keselamatan tambahan, kunjungi Laman Pemenuhan Peraturan di situs www.dell.com di bagian www.dell.com/regulatory_compliance.

Jika lampu daya menyala hijau dan komputer tidak merespons — Lihat [Lampu Diagnostik](#).

Jika lampu daya berkedip hijau — Komputer berada dalam mode standby. Tekan sembarang tombol pada keyboard, gerakkan mouse, atau tekan tombol daya untuk melanjutkan pengoperasian normal.

Jika lampu daya padam — Komputer dimatikan atau tidak menerima daya.

- 1 Ulangi pemasangan kabel daya ke konektor daya pada bagian belakang komputer dan outlet listrik.
- 1 Jangan gunakan soket ekstensi, kabel ekstensi daya, dan perangkat proteksi daya lainnya untuk memeriksa apakah komputer dapat dinyalakan dengan benar.
- 1 Pastikan soket ekstensi yang digunakan dipasang ke outlet listrik dan dinyalakan.
- 1 Pastikan outlet listrik berfungsi baik dengan menguji perangkat lain pada outlet tersebut, misalnya, lampu.
- 1 Pastikan kabel daya utama dan kabel panel depan tersambung dengan benar ke board sistem (lihat [Memori](#)).

Jika lampu daya berkedip kuning — Komputer sedang menerima daya listrik, namun masalah daya internal tetap ada.

- 1 Pastikan bahwa sakelar pilihan tegangan disetel agar sesuai dengan daya AC di lokasi Anda (jika ada).
- 1 Pastikan semua komponen dan kabel telah terpasang dengan benar dan tersambung dengan benar ke board sistem (lihat [Board Sistem](#)).

Jika lampu daya menyala kuning solid — Salah satu perangkat mungkin mengalami gangguan atau salah dipasang.

- 1 Pastikan bahwa kabel daya prosesor tersambung dengan benar ke konektor daya board sistem (POWER2) (lihat [Board Sistem](#)).
- 1 Lepaskan lalu pasang kembali semua modul memori (lihat [Memori](#)).
- 1 Lepaskan kemudian pasang kembali semua kartu ekspansi, termasuk kartu grafis.

Menghilangkan interferensi — Beberapa kemungkinan penyebab interferensi adalah:

- 1 Kabel ekstensi daya, keyboard, dan mouse
- 1 Terlalu banyak perangkat yang disambungkan ke soket ekstensi yang sama
- 1 Beberapa soket ekstensi disambungkan ke outlet listrik yang sama

Masalah Printer

 **PERHATIAN:** Sebelum mengerjakan bagian dalam komputer, bacalah informasi keselamatan yang dikirimkan bersama komputer Anda. Untuk informasi praktik keselamatan tambahan, kunjungi Laman Pemenuhan Peraturan di situs www.dell.com/regulatory_compliance.

 **CATATAN:** Jika Anda perlu bantuan teknis untuk printer Anda, hubungi produsen printer.

Periksa dokumentasi printer — Lihat dokumentasi printer untuk informasi pemasangan dan penelusuran kesalahan.

Pastikan printer telah dinyalakan

Periksa koneksi kabel printer —

1. Lihat dokumentasi printer untuk informasi koneksi kabel.
1. Pastikan bahwa kabel printer tersambung dengan benar ke printer dan komputer.

Tes outlet listrik — Pastikan outlet listrik berfungsi baik dengan menguji perangkat lain pada outlet tersebut, misalnya, lampu.

Verifikasikan bahwa printer dikenali oleh Windows —

Windows Vista:

1. Klik **Start**  → **Control Panel** → **Hardware and Sound** → **Printer**.
2. Jika printer tercantum dalam daftar, klik kanan ikon printer.
3. Klik **Properties** dan klik **Ports**.
4. Sesuaikan pengaturan jika perlu.

Windows XP:

1. Klik **Start** → **Control Panel** → **Printers and Other Hardware** → **Lihat printer atau printer faks terpasang**.
2. Jika printer tercantum dalam daftar, klik kanan ikon printer.
3. Klik **Properties** → **Ports**. Untuk printer paralel, pastikan bahwa pengaturan **Print to the following port(s)**: adalah **LPT1 (Printer Port)**. Untuk printer USB, pastikan bahwa pengaturan **Print to the following port(s)**: adalah **USB**.

Pasang kembali driver printer — Lihat dokumentasi printer untuk informasi mengenai pemasangan kembali driver printer.

Masalah Scanner

 **PERHATIAN:** Sebelum mengerjakan bagian dalam komputer, bacalah informasi keselamatan yang dikirimkan bersama komputer Anda. Untuk informasi praktik keselamatan tambahan, kunjungi Laman Pemenuhan Peraturan di situs www.dell.com/regulatory_compliance.

 **CATATAN:** Jika Anda perlu bantuan teknis untuk scanner Anda, hubungi produsen scanner.

Periksa dokumentasi scanner — Lihat dokumentasi scanner untuk informasi pemasangan dan penelusuran kesalahan.

Buka penguncian scanner — Pastikan bahwa scanner tidak dikunci (jika scanner memiliki tab atau tombol pengunci).

Nyalakan kembali komputer dan coba kembali scanner

Periksa koneksi kabel —

1. Lihat dokumentasi scanner untuk informasi mengenai koneksi kabel.
1. Pastikan bahwa kabel scanner tersambung dengan benar ke scanner dan komputer.

Verifikasikan bahwa scanner dikenali oleh Microsoft Windows —

Windows Vista:

1. Klik **Start**  → **Control Panel** → **Hardware and Sound** → **Scanners and Cameras**.
2. Jika scanner tercantum pada daftar, berarti Windows mengenali scanner.

Windows XP:

1. Klik **Start** → **Control Panel** → **Printers and Other Hardware** → **Scanners and Cameras**.
2. Jika scanner Anda tercantum pada daftar, berarti Windows mengenali scanner.

Pasang kembali driver scanner — Lihat dokumentasi scanner untuk mengetahui instruksinya.

Masalah Suara dan Speaker

 **PERHATIAN:** Sebelum mengerjakan bagian dalam komputer, bacalah informasi keselamatan yang dikirimkan bersama komputer Anda. Untuk informasi praktik keselamatan tambahan, kunjungi Laman Pemenuhan Peraturan di situs www.dell.com di bagian www.dell.com/regulatory_compliance.

Tidak ada suara dari speaker

 **CATATAN:** Kontrol volume pada MP3 dan pemutar media lainnya mungkin menggantikan pengaturan volume Windows. Selalu periksa untuk memastikan bahwa volume pada pemutar media tidak diturunkan atau dinonaktifkan.

Periksa koneksi kabel speaker — Pastikan bahwa speaker tersambung seperti tampak pada gambar ke diagram pengaturan yang disertakan dengan speaker. Jika Anda membeli kartu suara, pastikan bahwa speaker tersambung ke kartu.

Pastikan bahwa subwoofer dan speaker dinyalakan — Lihat diagram pengaturan yang disertakan dengan speaker. Jika speaker memiliki kontrol volume, sesuaikan volume, bass, atau treble untuk menghilangkan distorsi.

Atur kontrol volume Windows — Klik atau klik dua kali ikon speaker di sudut kanan bawah layar Anda. Pastikan volume telah dinaikkan dan suara tidak di posisi mute.

Lepaskan koneksi headphone dari konektornya — Suara dari speaker secara otomatis dinonaktifkan saat headphone tersambung ke konektor headphone panel depan komputer.

Tes outlet listrik — Pastikan outlet listrik berfungsi baik dengan menguji perangkat lain pada outlet tersebut, misalnya, lampu.

Menghilangkan interferensi yang mungkin — Matikan kipas, lampu berfluoresen, atau lampu halogen yang berada di dekat komputer untuk memeriksa interferensi.

Jalankan diagnostik speaker

Jalankan Penelusuran Kesalahan Perangkat Keras — Lihat [Penelusuran Kesalahan Perangkat Keras](#).

Tidak ada suara dari headphone

Periksa koneksi kabel headphone — Pastikan bahwa kabel headphone dipasang dengan benar ke konektor headphone (lihat bagian "Tampak Depan" di *Panduan Pemasangan dan Referensi Cepat*).

Atur kontrol volume Windows — Klik atau klik dua kali ikon speaker di sudut kanan bawah layar Anda. Pastikan volume telah dinaikkan dan suara tidak di posisi mute.

Masalah Panel Sentuh atau Mouse

Periksa pengaturan panel sentuh —

1. Klik **Start** → **Control Panel** → **Printers and Other Hardware** → **Mouse**.
2. Coba sesuaikan pengaturan.

Periksa kabel mouse — Matikan komputer. Lepaskan koneksi kabel mouse, periksa untuk mengetahui kerusakan dan sambungkan kembali kabel dengan benar.

Jika Anda menggunakan kabel ekstensi mouse, lepaskan koneksi kabel dan sambungkan mouse secara langsung ke komputer.

Untuk memverifikasi bahwa masalah terdapat pada mouse, periksa panel sentuh —

1. Matikan komputer.
2. Lepaskan koneksi mouse.
3. Nyalakan komputer.
4. Pada desktop Windows, gunakan panel sentuh untuk menggerakkan kursor, pilih dan buka ikon.

Jika panel sentuh beroperasi dengan benar, mouse mungkin rusak.

Periksa pengaturan program pengaturan sistem — Verifikasikan bahwa program pengaturan sistem mendaftarkan perangkat yang benar untuk opsi perangkat yang ditunjuk. (Komputer mengenali secara otomatis mouse USB tanpa menyesuaikan pengaturan apa pun.) Untuk informasi lebih lanjut tentang menggunakan program pengaturan sistem, lihat *Panduan Teknologi Dell* di komputer Anda atau di situs support.dell.com.

Tes kontroler mouse — Untuk menguji kontroler mouse (yang berpengaruh pada gerakan pointer) dan pengoperasian panel sentuh atau tombol mouse, jalankan tes Mouse dalam kelompok tes **Pointing Devices** pada Diagnostik Dell (lihat [Diagnostik Dell](#)).

Pasang kembali driver panel sentuh — Lihat "Memasang Kembali Driver dan Utilitas" dalam *Panduan Pemasangan dan Referensi Cepat*.

Masalah Video dan Monitor

 **PERHATIAN:** Sebelum mengerjakan bagian dalam komputer, bacalah informasi keselamatan yang dikirimkan bersama komputer Anda. Untuk informasi praktik keselamatan tambahan, kunjungi Laman Pemenuhan Peraturan di situs www.dell.com/regulatory_compliance.

 **PEMBERITAHUAN:** Jika komputer Anda dikirimkan dengan kartu grafis PCI yang telah terpasang, Anda tidak perlu melepaskan kartu tersebut jika ingin memasang kartu grafis tambahan, akan tetapi, kartu diperlukan untuk tujuan penelusuran kesalahan. Jika Anda melepaskan kartu, simpan kartu di lokasi yang aman dan terlindung. Untuk informasi mengenai kartu grafis Anda, kunjungi situs support.dell.com.

Layar monitor kosong

 **CATATAN:** Untuk prosedur penelusuran kesalahan, lihat dokumentasi monitor.

Layar monitor sulit dibaca

Tes outlet listrik — Pastikan outlet listrik berfungsi baik dengan menguji perangkat lain pada outlet tersebut, misalnya, lampu.

Periksa lampu diagnostik — Lihat [Lampu Diagnostik](#).

Putar display untuk menghindari cahaya matahari yang menyilaukan dan interferensi yang mungkin.

Sesuaikan pengaturan display Windows —

Windows Vista:

1. Klik **Start**  → **Control Panel** → **Hardware and Sound** → **Personalization** → **Display Settings**.
2. Atur **Resolution** dan **Colors settings**, jika perlu.

Windows XP:

1. Klik **Start** → **Control Panel** → **Appearance and Themes**.
2. Klik area yang ingin Anda ubah atau klik ikon **Display**.
3. Coba pilih pengaturan yang berbeda untuk **Color quality** dan **Screen resolution**.

Hanya bagian dari display yang dapat dibaca

Sambungkan monitor eksternal –

1. Matikan komputer dan sambungkan monitor eksternal ke komputer.
2. Nyalakan komputer dan monitor dan atur kecerahan monitor dan kontrol kontras.

Jika monitor eksternal berfungsi baik, display komputer atau kontroler video mungkin rusak. Hubungi Dell (lihat [Menghubungi Dell](#)).

Layanan Update Teknis Dell

Layanan Update Teknis Dell memberikan notifikasi email proaktif mengenai update perangkat lunak dan perangkat keras untuk komputer Anda. Layanan ini bebas biaya dan dapat dimodifikasi untuk isi, format, dan frekuensi Anda menerima notifikasi.

Untuk mendaftar layanan Update Teknis Dell, kunjungi support.dell.com/technicalupdate.

Utilitas Dukungan Dell

Utilitas Dukungan Dell terpasang pada komputer Anda dan dapat diperoleh dari Dukungan Dell,  ikon pada baris tugas atau dari tombol **Start**. Gunakan utilitas dukungan ini untuk informasi dukungan mandiri, update perangkat lunak, dan mencari kondisi yang baik untuk lingkungan komputer Anda.

Mengakses Utilitas Dukungan Dell

Akses Utilitas Dukungan Dell dari ikon  pada baris tugas atau dari menu **Start**.

Jika ikon Dukungan Dell tidak muncul pada baris tugas Anda:

1. Klik **Start** → **All Programs** → **Dell Support** → **Dell Support Settings**.
2. Pastikan opsi **Show icon on the taskbar** dicentang.

 **CATATAN:** Jika Utilitas Dukungan Dell tidak tersedia dari menu **Start**, kunjungi support.dell.com dan download perangkat lunaknya.

Utilitas Dukungan Dell dimodifikasi untuk kondisi sistem komputer Anda.

Fungsi ikon  pada baris tugas berbeda-beda ketika Anda klik, klik ganda, atau klik kanan pada ikon.

Mengklik Ikon Dukungan Dell

Klik atau klik kanan ikon  untuk menjalankan tugas berikut:

1. Memeriksa kondisi sistem komputer Anda.
1. Menampilkan pengaturan Utilitas Dukungan Dell.
1. Mengakses file bantuan untuk Utilitas Dukungan Dell.
1. Menampilkan pertanyaan yang paling sering diajukan.
1. Mengetahui lebih jauh tentang Utilitas Dukungan Dell.
1. Menonaktifkan Utilitas Dukungan Dell.

Mengklik Ganda Ikon Dukungan Dell

Klik ganda ikon  untuk memeriksa secara manual kondisi sistem komputer Anda, menampilkan pertanyaan yang paling sering diajukan, mengakses file bantuan untuk Utilitas Dukungan Dell, dan menampilkan pengaturan Dukungan Dell.

Untuk informasi lebih lanjut mengenai Utilitas Dukungan Dell, klik tanda pertanyaan (?) di sisi atas layar **Dell Support**.

[Kembali ke Halaman Isi](#)

[Kembali ke Halaman Isi](#)

Kartu Wireless Local Area Network (WLAN)

Manual Servis Dell™ Latitude™ E4300

- [Melepaskan Kartu WLAN](#)
- [Memasang Kembali Kartu WLAN](#)

PERHATIAN: Sebelum mengerjakan bagian dalam komputer, bacalah informasi keselamatan yang dikirimkan bersama komputer. Untuk informasi praktik keselamatan terbaik tambahan, kunjungi Laman Pemenuhan Peraturan pada www.dell.com di: www.dell.com/regulatory_compliance.

Komputer Anda mendukung kartu Wireless Local Area Network (WLAN). Jika Anda memesan kartu WLAN dengan komputer Anda, kartu telah dipasang di dalam komputer.

Melepaskan Kartu WLAN

1. Ikuti instruksi pada [Apa yang Perlu Anda Ketahui untuk Keselamatan Anda](#).
2. Tutup display dan balikkan komputer dengan bagian atas menghadap ke bawah.
3. Kendurkan baut mati pada penutup WLAN/WWAN.
4. Lepaskan penutup WLAN/WWAN.



5. Lepaskan koneksi kabel antena dari kartu WLAN.

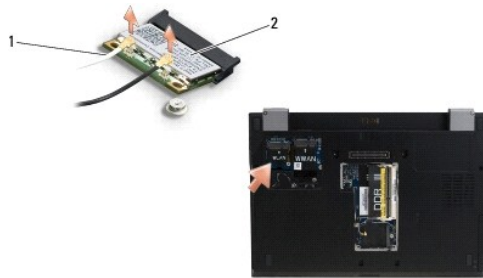

1 konektor kabel antena (2) 2 kartu WLAN

6. Lepaskan baut M2 x 3-mm yang menahan kartu WLAN.

Kartu akan keluar pada sudut 30-derajat.

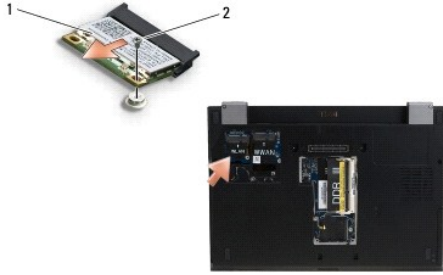

1	kartu WLAN	2	baut M2 x 3-mm
---	------------	---	----------------

7. Geser kartu WLAN keluar pada sudut 30-derajat dari konektornya.
-

Memasang Kembali Kartu WLAN

➡ **PEMBERI TAHUAN:** Konektor dikunci untuk memastikan pemasangan yang benar. Jika Anda merasakan adanya resistansi, periksa konektor pada kartu dan board sistem, dan luruskan ulang kartu.

➡ **PEMBERI TAHUAN:** Untuk mencegah kerusakan kartu WLAN, pastikan bahwa kabel tidak berada di bawah kartu saat Anda memasangnya.

🔍 **CATATAN:** Slot kartu ditandai dengan label WLAN. Jangan memasang kartu WLAN ke slot kartu lain apa pun.

🔍 **CATATAN:** Prosedur ini mengasumsikan bahwa Anda telah menyelesaikan prosedur pelepasan terlebih dahulu.

1. Geser kartu WLAN ke dalam konektor di sudut 30 derajat pada board sistem.
2. Tekan kartu ke bawah pada dudukan pelurus dan tahan kartu di posisinya.
3. Pasang kembali baut M2 x 3-mm untuk menahan kartu WLAN.
4. Sambungkan kembali kabel antena yang sesuai ke kartu WLAN:

Jika kartu WLAN memiliki dua segitiga pada label (putih dan hitam), sambungkan kabel antena putih ke konektor berlabel "main" (segitiga putih), dan sambungkan kabel antena hitam ke konektor berlabel "aux" (segitiga hitam). Simpan kabel abu-abu yang tersisa pada sasis di samping kartu.

Jika kartu WLAN memiliki tiga segitiga pada label (putih, hitam, dan abu-abu), sambungkan kabel antena putih ke segitiga putih, sambungkan kabel antena hitam ke segitiga hitam, dan sambungkan kabel antena abu-abu ke segitiga abu-abu.

🔍 **CATATAN:** Pastikan bahwa kabel antena dirutekan melalui jalur kabel.

5. Pasang kembali penutup WLAN/WWAN.
 6. Ikuti instruksi di bagian [Setelah Bekerja pada Komputer](#).
-

[Kembali ke Halaman Isi](#)

[Kembali ke Halaman Isi](#)

Kartu Wireless Wide Area Network (WWAN)

Manual Servis Dell™ Latitude™ E4300

- [Melepaskan Kartu WWAN](#)
- [Memasang Kembali Kartu WWAN](#)

PERHATIAN: Sebelum mengerjakan bagian dalam komputer, bacalah informasi keselamatan yang dikirimkan bersama komputer. Untuk informasi praktik keselamatan terbaik tambahan, kunjungi Laman Pemenuhan Peraturan pada www.dell.com di: www.dell.com/regulatory_compliance.

Komputer Anda mendukung kartu Wireless Wide Area Network (WWAN). Jika Anda memesan kartu WWAN dengan komputer Anda, kartu telah dipasang dalam komputer Anda.

Melepaskan Kartu WWAN

1. Ikuti instruksi pada [Apa yang Perlu Anda Ketahui untuk Keselamatan Anda](#).
2. Tutup display dan balikkan komputer dengan bagian atas menghadap ke bawah.
3. Kendurkan baut mati pada penutup WLAN/WWAN.
4. Lepaskan penutup WLAN/WWAN.



5. Lepaskan koneksi kabel antena dari kartu WWAN.

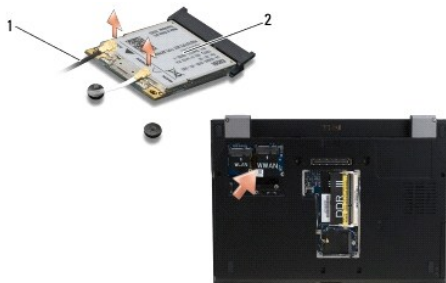

1	konektor kabel antena (2)	2	kartu WWAN
---	---------------------------	---	------------

6. Lepaskan baut M2 x 3-mm yang menahan kartu WWAN.
Kartu akan keluar pada sudut 30-derajat.

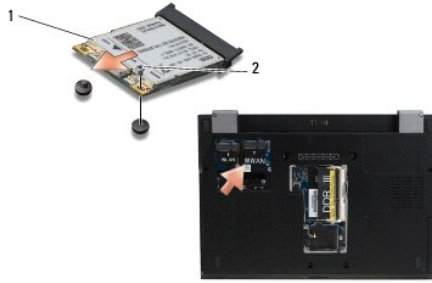

1	kartu WWAN	2	baut M2 x 3-mm
---	------------	---	----------------

7. Geser kartu WWAN dari konektornya.

Memasang Kembali Kartu WWAN

- ➔ **PEMBERITAHUAN:** Konektor dikunci untuk memastikan pemasangan yang benar. Jika Anda merasakan adanya resistansi, periksa konektor pada kartu dan board sistem, dan luruskan ulang kartu.
 - ➔ **PEMBERITAHUAN:** Untuk mencegah kerusakan kartu WWAN pastikan bahwa kabel tidak berada di bawah kartu saat Anda memasang kartu ke dalam tempatnya.
 - ➔ **PEMBERITAHUAN:** Pasang kartu WWAN ke dalam kompartemen seperti yang tampak pada gambar di atas. Jangan memasangnya di lokasi lain.
1. Geser kartu WWAN ke dalam konektor di sudut 30-derajat.
 2. Tekan kartu ke bawah pada dudukan pelurus dan tahan kartu di posisinya.
 3. Pasang kembali baut M2 x 3-mm untuk menahan kartu.
 4. Sambungkan kabel antena putih ke konektor berlabel "main" (segitiga putih), dan sambungkan kabel antena hitam ke konektor berlabel "aux" (segitiga hitam).
 5. Pasang kembali penutup WLAN/WWAN.
 6. Ikuti instruksi di bagian [Setelah Bekerja pada Komputer](#).
-

[Kembali ke Halaman Isi](#)